

INHALTSVERZEICHNIS



LASERLINER / Messgeräte

Seite 2 - 3

Messen / Entfeuchten / Wiegen

Seite 4 - 5



Licht

Seite 6 - 7

Strom

Seite 8 - 9



Heizen

Seite 10 - 11

VWS / ROKAMAT / SPEWE

Seite 12 - 15



FEIN MultiMaster + Zubehör

Seite 16 - 17

FLEX

Seite 18 - 27



FESTOOL

Seite 28 - 47

DUSTCONTROL / Bausauger

Seite 48 - 49



SANIERMEISTER

Seite 50 - 51

ABAC / Spritzgeräte

Seite 52 - 53



SATA / ELMAG / Spritzgeräte

Seite 54 - 55

Kompressoren / Spritzgeräte

Seite 56 - 57



WÄGNER / Spritzgeräte

Seite 58 - 61

Lackieren / Abluftfilter

Seite 62 - 63



FALCH - Hochdruckreiniger

Seite 64 - 65

Reinigungsanlagen

Seite 66 - 67



Inhaltsverzeichnis / Bestellformular / Allgemeine Geschäftsbedingungen ab Seite 68

Satz- und Druckfehler, produktionstechnische Änderungen, sowie Farbabweichungen vorbehalten!

- | | | | | |
|----|---|---------------|---|---|
| 1 | DAMPFINDER COMPACT PLUS mit Bluetooth-Schnittstelle
einfache Handhabung, universelles Holz- und Baufeuchtemessgerät, Größe: 58 x 155 x 38 mm
A10-082016A inkl. Tasche + Batterien | 89,40 | n | 1 |
| 2 | MOISTUREMASTER COMPACT PLUS mit Bluetooth-Schnittstelle professionelles Materialfeuchte-Messgerät schnell und zerstörungsfrei , mittels Kapazitiv-Messverfahren. Das Messgut wird nicht beschädigt. Messtiefe max. 30 mm, Material auswählen und durch Auflegen auf die Oberfläche die Materialfeuchte in % ermitteln. 56 Holzsorten und sechs Baustoffsorten, CM-Modus zur Bewertung von Zementestrich und Anhydritestrich in CM % (mit CM-Methode vergleichbar), zur Übertragung der Messdaten, Größe: 81 x 154 x 36 mm
A10-082334A inkl. Tragekoffer + Batterie | 259,00 | n | 1 |
| 3 | DAMPMASTER COMPACT PLUS mit Bluetooth-Schnittstelle professionelles Materialfeuchte-Messgerät, zur Messung von Holz- und Baufeuchte, alle Messergebnisse auf einen Blick, Größe: 58 x 155 x 38 mm
A10-082321A inkl. Tragekoffer + Batterien | 229,00 | n | 1 |
| 4 | MULTIWET-MASTER COMPACT PLUS mit Bluetooth-Schnittstelle universelles Material- und Luftfeuchtemessgerät mit ausklapbarem Raumklima-Sensor, 2 Messverfahren : zerstörungsfreier Oberflächenscan (Kapazitivmessverfahren) und präzise Punktmessung der Materialfeuchte (Widerstandsmessverfahren), 118 Holzsorten, 21 Baustoffsorten, Messung der Umgebungstemperatur, relativen Luftfeuchtigkeit und Berechnung der Taupunkttemperatur
Größe: ca. 73 x 176 x 30 mm
A10-082390A** inkl. Transporttasche + Batterie | 369,00 | n | 1 |
| 5 | THERMOSPOT PLUS berührungsloses Infrarot-Temperaturmessgerät mit integriertem Laser, einfache und unkomplizierte Handhabung, exaktes Anvisieren durch 8-Punkt-Laserkreis, ideal an schlecht zugänglichen Orten.
Messbereich -38°C bis +600°C, Größe: ca. 45 x 157 x 118 mm
A10-082042A inkl. Gürtelholster + Batterien | 75,10 | n | 1 |
| 6 | CONDENSESPOT XP mit Bluetooth-Schnittstelle professionelles Klima-/Feucht-/Temperaturmessgerät zur Lokalisierung von Wärmebrücken und Gefahrenstellen von Kondenswasserbildung durch Wärmebrückenmodus mit Taupunktanzeige, berührungslose Temperaturmessung, Hygrometerfunktionen, Messbereich -40°C bis +800°C mit Infrarot, -20°C bis +65°C Umgebungstemperatur, Ermittlung der Luftfeuchtigkeit: 1% bis 99%, Größe: ca. 150 x 205 x 60 mm
A10-082047A inkl. Tragekoffer + Batterien | 209,00 | n | 1 |
| 7 | LASERRANGE-MASTER Gi3 mit grüner Lasertechnologie präziser Entfernungsmesser ideal zum Erfassen von Raumgrößen und Kalkulation von Materialmengen, stabiles, ergonomisches Gehäuse mit Schutzgummierung, Messweite 0,3 m - 30 m , Größe: ca. 40 x 110 x 24 mm
A10-080836A inkl. Transporttasche + Batterie | 89,00 | n | 1 |
| 8 | DISTANCEMASTER LIVECAM punktgenaues Messen mit Laserlicht, Kamerafunktion mit Digitalzoom 360° Neigungssensor, 50 Speicherplätze, 1/4" Stativanschluss, stabiles, ergonomisches Gehäuse, Messweite 0,2 m - 150 m , Genauigkeit ± 1,5 mm/m
A10-080985A inkl. Transporttasche + Tragekoffer + Akkus + USB-Kabel | 319,00 | n | 1 |
| 9 | X3-LASER PRO dreidimensionaler Laser mit 3 grünen 360°-Laserkreisen und magnetischer Klemm- und Wandhalterung, für deckennahes Arbeiten optimiert, lässt sich vielfältig anbringen, zeitsparende automatische Ausrichtung, einfaches Ausrichten von Neigungen, Netzteil-Anschluss zum Dauerbetrieb, lange Betriebsdauer durch leistungsstarken Lithium-Ionen Akku, extra Akku für erweiterte Betriebszeit, einfache Lotfunktion durch die Laserkreuze, Genauigkeit ± 0,2 mm/m, Sichtbarkeit 40 m bei 300 Lux
A10-036800L CrossGrip Pro + 2 x Li-Ion Akkupack + Netz-/Ladegerät in L-Boxx | 559,00 | n | 1 |
| 10 | TELEPOD PLUS 330 cm Teleskop-Klemmstange zum Positionieren von Laser-Messgeräten
min. Höhe: 760 mm, max. Höhe 3300 mm, 1/4" Gewinde
A10-090122A | 69,60 | n | 1 |
| 11 | MASTERLEVEL BOX PRO mit Bluetooth-Schnittstelle digitale Elektronik-Wasserwaage im handlichen Format Kalibrierfunktion, beleuchtetes Display, starke Haftmagnete, Messgenauigkeit ± 0,05° bei 0° und 90°
Größe: ca. 59 x 59 x 28 mm
A10-081262A inkl. Transporttasche + Batterie | 67,30 | n | 1 |
| 12 | PROTIMETER DIGITAL MINI Messgerät für Bau- und Holzdiagnostik
Universalmessgerät mit Messkopf, klein, Messbereich: 7,9% – 99% WME (Stiftmessung)
T3-171012 | 355,31 | n | 1 |



12



1



2



3



4



5



6



7



10



8



11



9



		EURO	VE
1	HEISSLUFTGEBLÄSE STEINEL HL 1620 S M6-351106 230 V, 1.600 W, 2 Temperaturstufen: 300°C und 500°C	53,13	n 1
2	HEISSLUFTGEBLÄSE STEINEL HL 2020 E stufenlose Temperatureinstellung, 3-stufige Luftmengeneinstellung, optische Anzeige per LCD T3-HL2020E 230 V, 2.200 W, 80° - 630°C	127,47	n 1
3	BREITSTRAHLDÜSE T3-125301* 75 mm	9,13*	n 1
4	SCHICHTDICKENMESSGERÄT QUANIX 1500 für Messungen auf Stahl (Fe) und Aluminium, Kupfer etc. (Nfe), Messbereich 0 - 5000 my , Temperaturbereich 0° - 60°C, Digitalanzeige, Einpunkt-Sonde im Gerät integriert, Gewicht mit Batterie ca. 130 g, Nur anlegen und ablesen! M14-1500** inkl. Tasche mit Nullplatten und Batterie	Preis auf Anfrage!	n 1
5	NASSFILM-SCHICHTDICKENMESSER aus Aluminium Durch Aufsetzen des Nassfilm-Schichtdickenmessers auf beliebigen Untergrund kann exakt die Höhe der nassen Beschichtung gemessen werden. Messgenauigkeit 0 - 2.000 µm. Die Skalen sind lösungsmittelbeständig eineloxiert. P6-2300	12,08	n 1
6	CM-MESSGERÄT dient zur Schnellbestimmung der Restfeuchtigkeit von Unterlagsböden nach der Calciumcarbid-Methode (CM). Der Koffer ist mit allen zur Bestimmung notwendigen Werkzeugen und Chemikalien ausgestattet. Die Feuchtigkeit kann ohne Umrechnungstabelle vom Manometer abgelesen werden. Das Manometer besitzt eine Drosselschraube, was die Lebensdauer verlängert. Inhalt: Druckflasche, Manometer, Dichtungen, Handwaage, Hammer 360 g, Hammer 1.000 g, Spitzmeißel, Flachmeißel, Zerkleinerungsschale, Kugeln, Löffel, Bürste, Carbid Ampullen, 20 g Testgewicht T3-1214536 im Kunststoffkoffer	724,56	n 1
7	TEST-AMPULLEN zum regelmäßigen Überprüfen des CM-Geräts, 1 ml = ± 1% T3-431213 10 Stück	38,04	n 1
8	CARBID-AMPULLEN T3-431220 25 Stück	48,29	n 1
9	ELEKTRONISCHE TISCHWAAGE Wiegefläche 310 x 300 x 55 mm rostfrei, Spiralkabel ca. 1,8 m, 25 mm-LCD-Anzeige, Mehrfach-Tara, mit Netzgerät, Batteriebetrieb möglich, mit Tisch/Wandkonsole S15-PWS35 bis 35 kg Teilung 10 g 225,60 n 1 S15-EOB150K50 bis 150 kg Teilung 50 g 237,60 n 1		
9a	S15-AC-BB Ersatznetzgerät 48,16 n 1		
10	LUFTENTFEUCHTER DS38 Kondensationstrockner, optimal für Dauerbetrieb konfiguriert! Intelligente Steuerung - die Defrost-Steuerung passt sich der Temperatur an. Somit höchste Effizienz in jedem Temperaturbereich! Die neue Trockner-Generation ermöglicht eine Stromkostenreduktion von bis zu 30%. Silent-Mode Ventilator für geräuschreduzierten Einsatz, Hygrostat, einfache Reinigung, Longlifefilter, Trage-Griffmulden, robuste Räder! - Luftvolumenstrom Stufe I/II: 190/336 m³/h - Maximale Entfeuchtungsleistung: 19 lt./Tag - Temperatureinsatzbereich: 2° - 35°C - Behälterinhalt: 11,4 lt. - Öko-Kältemittel R290 - entspricht der Norm EU517 - Spannung: 230 V - Leistungsaufnahme: 495 W - Abmessungen: 49,5 x 35,4 x 52,7 cm - Gewicht: 21,5 kg	761,25	n 1
11	LUFTENTFEUCHTER WCD4 PRO Kondensationstrockner, optimal für Dauerbetrieb konfiguriert! Mit eingebautem Hygrostat, Betriebsstundenzähler , stapelbar! Intelligente Steuerung - die Defrost-Steuerung passt sich der Temperatur an. Somit höchste Effizienz in jedem Temperaturbereich! Die neue Trockner-Generation ermöglicht eine Stromkostenreduktion von bis zu 30%. Silent-Mode Ventilator für geräuschreduzierten Einsatz, einfache Reinigung , Longlifefilter, hochwertige Tragegriffe und Räder! Gerät mit über 130 kg belastbar! Extrem robust - hohe Lebenserwartung! - Luftvolumenstrom: 296 m³/h - Maximale Entfeuchtungsleistung: 41 lt./Tag - Temperatureinsatzbereich: 2° - 35°C - Behälterinhalt: 11,4 lt. - Öko-Kältemittel R290 - entspricht der Norm EU517 - Spannung: 230 V - Leistungsaufnahme: 690 W - Abmessungen: 49,5 x 34,5 x 52,7 cm - Gewicht: 26 kg	1.102,50	n 1

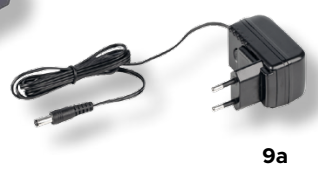
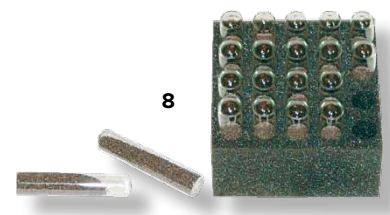
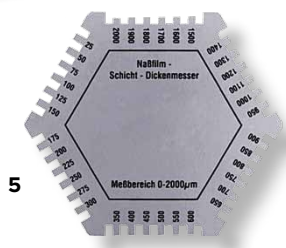

erfüllen die EU-ÖKO-NORM zur CO2-Reduktion!



solange
der Vorrat
reicht!



		EURO	VE
1	STARKSTROMVERTEILER 400 V robustes Gehäuse aus hochbruchfestem Spezialkunststoff, stabiles Metallgestell mit Kantenschutz, großer Tragegriff und Kabelaufwicklung, 4 Schuko-Steckdosen 230 V, 2 CEE-Steckdosen (400 V, 16 A, 5-polig) S26-60960 2,5 m schweres Gummikabel H07RN-F 5G2,5	90,84	n 1
2	STARKSTROM-KABELTROMMEL XPERTS 20 M Trommelkörper aus hochbruchfestem Spezialkunststoff, mit stabilem, stoßdämpfendem X-Doppelrohrgestell, ergonomisch geformter, rutschfester 2-Komponentengriff, Sterngriffbremse, Outdoor-Kabeltrommel mit Überhitzungsschutz, CEE-Stecker 400 V, 16 A, 5-polig, 2 Schutzkontaktsteckdosen 230 V, 16 A, 1 CEE-Steckdose 400 V, 16 A, 5-polig, Sicherheitsklappdeckel, Made in Germany S26-22166 20 m Panzerleitung 5 x 2,5 mm ² K35 AT-N07 V3V3-F 5G2,5, gelb	139,00	n 1
3	SICHERHEITS-KABELTROMMEL 3 Steckdosen mit Schutzkappen, stabiles Stahlrohrgestell, mit Überhitzungsschutz L5-1208458 25 m Panzerleitung 3 x 1,5 mm ²	59,90	n 1
4	SICHERHEITS-KABELTROMMEL 25 m für den professionellen Einsatz auf Bau- und Montagestellen, mit Panzerleitung, 25 m Kabel K35 AT-N07 V3V3-F 3G2,5 gelb, mit Schutzkontaktstecker, 3 Einbausteckdosen 230 V / 16 A mit Klappdeckel, inkl. eingebautem Thermoschutzschalter, verzinktes Fußgestell, geformter Haltegriff, Feststellbremse, 230 V, 16 A 7 (max. 3.500 W), IP44: fremdkörper- und spritzwassergeschützt A1-22700	92,02	n 1
5	VERLÄNGERUNGSKABEL Panzer-Verlängerungsleitung mit Schutzkontaktstecker und Schutzkontaktkupplung mit Schutzkappe S26-60351 25 m Panzerleitung K35 AT-N07 V3V3-F 3G2,5, gelb	62,18	n 1
6	VERLÄNGERUNGSKABEL MIT 3-FACH VERTEILERSTECKDOSE Mehrfachverteiler mit Panzer-Verlängerungsleitung, 3-fach Vollgummi-Verteilersteckdose in schwerer Ausführung, drehbare, selbstschließende Sicherheitsklappdeckel mit Hammerzeichen S26-61453 10 m Panzerleitung K35 AT-N07 V3V3-F 3G2,5, gelb	49,91	n 1
7	PERSONENSCHUTZ ZWISCHENSCHALTER zuverlässiger Personenschutz vor gefährlichen Stromschlägen, Fehlerströme werden in Sekundenbruchteilen erkannt und die Stromzufuhr unterbrochen! Zur Verwendung im Freien - IP44, mit Schutzkontaktstecker und Kupplung mit Schutzkappe, inkl. Messeinrichtung, Funktionsleuchte und Testschaltung S26-45222 2 x 1,5 m schwere Gummischlauchleitung H07RN-F 3G1,5	49,10	n 1
8	FESTOOL SYS-POWERHUB die erste Kabeltrommel mit Ecken und Kanten sorgt für Ordnung in der Werkstatt und bei der Montage, für bis zu 4 Maschinen, Sauger oder Ladegeräte werden mit Strom versorgt + zusätzlicher Anschluss innen für Mobiltelefon, ... F2-200231 10 m Kabel	189,55	n 1

FESTOOL



8



LEITUNGSBESCHIFTUNGEN AUF ANFRAGE!



		EURO	VE
1	REMKO-GAS-HEIZSPARAUTOMAT PGM 30 stufenlose Leistungsregelung, ohne Abgasverluste Wärmeleistung: 10 - 26 kW, Luftleistung: 800 m ³ /h, Verbrauch: bis 2,0 kg/h, Baumaße: 450 x 260 x 410 mm, Gewicht: 12 kg R7-PGM 30**	Preis auf Anfrage!	n 1
2	REMKO-HEIZSPARAUTOMAT ELT 3-2 Wärmeleistung: 3,2 kW, Luftleistung: 350 m ³ /h, Elektroanschluss: 230 V, Baumaße: 400 x 200 x 335 mm, Gewicht: 6,8 kg R7-ELT 3**	Preis auf Anfrage!	n 1
3	ELEKTROHEIZER PRO 9 kW elektrischer Werkstattofen! geeignet zum Heizen von Innenräumen, Thermostat, Sicherheitsabschaltung bei Umkippen, Überhitzungsschutz, Wärmeleistung: 9 kW, 3 Heizstufen (Lüften - 4.500 W - 9.000 W), Elektroanschluss: 400 V , Baumaße: 460 x 315 x 420 mm Gewicht: 11,7 kg A1-332483	293,70	n 1
4	ELEKTROHEIZER 3 kW elektrische Werkstattheizung! sicheres und energieeffizientes Keramikelement, Thermostat und Überhitzungsschutz, Wärmeleistung: 3 kW, 2 Heizstufen (1.500 W + 3.000 W), Elektroanschluss: 230 V, Baumaße: 240 x 240 x 250 mm, Gewicht: 3,4 kg Kabellänge 1,6 m A1-340037	71,89	n 1
5	ELEKTROHEIZER 2 kW klein, kompakt und robust; für Räume bis 40 m ² , kein Überhitzen Wärmeleistung: 2 kW, 2 Heizstufen (1.000 W + 2.000 W), Betriebsbereich +5 bis +40°C, Elektroanschluss: 230 V Baumaße: 190 x 180 x 190 mm, Gewicht: 2,1 kg P1-77040	62,54	n 1
6	GEWERBE-VENTILATOR frischer Wind, wo man ihn braucht! 3 Geschwindigkeitsstufen, vertikale Neigung einstellbar, stabiler kippsicherer Stahlrohr-Standbügel mit Gummifüßen, praktischer Tragegriff und Kabelaufwicklung an der Rückseite des Schutzgitters. Flügel Ø 500 mm, Leistung: 120 W, Elektroanschluss: 230 V, Luftmenge: 7.860 m ³ /h, Gewicht: 5,5 kg C5-305008	87,86	n 1





Symbolfoto

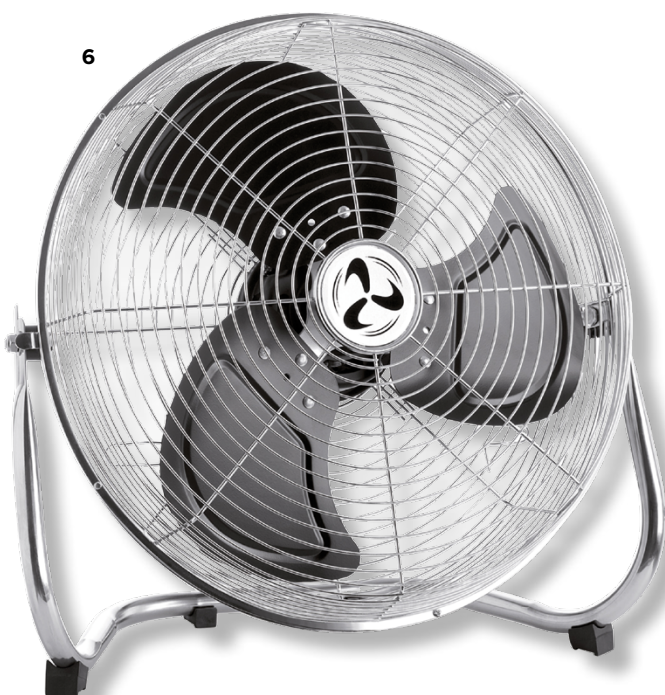

1	SPEWE 112SL HARTSCHAUM-SCHNEIDEGERÄT			
	Das handliche und leichte Glühdraht-Schneidegerät SPEWE 112SL-28 wird am Gerüst/Geländer eingesetzt oder an die Wand angelehnt. Schneller Drahtwechsel, umfangreiche Schnittvarianten, vielseitig erweiterbar, ohne Aufwärmzeit sofort einsatzbereit! Nachrüstbar mit der optionalen Freistellstütze für den Einsatz als Standgerät.			
	Schnitttiefe bei 90°: 280 mm; Schnitttiefe bei 45°: 205 mm; Schnittlänge: 127 cm; Gewicht: 11,6 kg			
	Lieferumfang: Schneidegerät SPEWE 112SL-28 inkl. Transformator, Gerätestützen, Geländerbefestigung, 1 Ersatzdraht, 1 Ersatzsicherung			
	L7-1000258**	ohne Koffer	683,40**	n 1
	ZUBEHÖR FÜR SPEWE 112SL-28			
2	L7-1905975**	Transporttasche	107,10**	n 1
o.Abb.	L7-1200163**	Auflageschiene rechts 400 mm, schwenkbar	73,50**	n 1
o.Abb.	L7-1200054**	Freistellstütze mit Strebe	105,00**	n 1
3	SPEWE 590GH HARTSCHAUM-SCHNEIDEGERÄT			
	handliches und leichtes Glühdraht-Schneidegerät für den Geländereinsatz und auf der Fassade. Beschichtetes Aluprofil mit Skalierung, Ein-/Ausschalter für Dauerbetrieb, schwenkbarer Schneidbügel bis 45°, schwenkbare Plattenauflage für Gehrungsschnitte bis 45°, Tiefenbegrenzer für Auftrennschnitte, Fassadenhalterung (Steckdorne), Geländerhalterung für waagrechte oder senkrechte Gerätemontage			
	Schnittlänge: 104 cm, Schnitttiefe: 28 cm			
	L7-1000283**	ohne Koffer	814,00**	n 1
2	L7-1905975**	Transporttasche	107,10**	n 1
4	SPEWE 212SL-30 HARTSCHAUM-SCHNEIDEGERÄT			
	vielseitiges Glühdraht-Standschneidegerät für Hartschaum. Der Geheimtipp im Mittelpreissegment! inkl. montierter Freistellstütze, eingebauter Trafo, Schwenkfüße für schnellen und einfachen Aufbau, Geländerbefestigung Eckschneider-Führungsschiene, schwenkbare Plattenstützen, Tiefenanschlag für Falz-, Nut oder Auftrennschnitte			
	Schnittlänge: 128 cm, Schnitttiefe: bis 30 cm, inkl. Trafo, inkl. beidseitiger Auflageschiene			
	L7-1000268**	ohne Koffer	1.295,40**	n 1
	L7-1000269**	mit Koffer	1.606,50**	n 1
o.Abb.	L7-1000358**	SPEWE 212SL-30A AKKU-GERÄT mit Koffer, OHNE AKKUS!	1.703,40**	n 1
2	L7-1905975**	Transporttasche	107,10**	n 1
	ZUBEHÖR FÜR SPEWE 212SL-30 HARTSCHAUM-SCHNEIDEGERÄT			
5	SPEWE ECKSCHNEIDER ES-212SL-30 zu Standgerät 212SL			
	handliches Zusatzgerät für genaue Dachsparren-, Fensterbank- und Sturzausschnitte; schwenkbar von 0° bis 45°			
	Schnitttiefe: 30 cm, Drahtdicke: 0,5 mm			
	L7-1200171**	in Nylontasche	550,80**	n 1
5	SPEWE ECKSCHNEIDER ES-212SL-30A zu Standgerät 212SL-30A (Akku-Gerät)			
	handliches Zusatzgerät für genaue Dachsparren-, Fensterbank- und Sturzausschnitte; schwenkbar von 0° bis 45°			
	Schnitttiefe: 30 cm, Drahtdicke: 0,5 mm			
	L7-1200178**	in Nylontasche	454,00**	n 1
	ZUBEHÖR FÜR SPEWE 212SL-30A AKKU-HARTSCHAUM-SCHNEIDEGERÄT			
o. Abb.	AKKU-SET	2x leistungsstarke LiHD Akku 18 V/5.5 Ah		
	L7-1906048**	mit Schnellladegerät ASC 145	304,00**	n 1
6	SPEWE 5305SK-30 "ISOTURBO" DÄMMSTOFF-STANDSCHNEIDEGERÄT			
	Die neuesten Glühdraht-Standschneidegeräte setzen neue Maßstäbe hinsichtlich Schneidqualität, Platzbedarf, Robustheit und Zuschnittgeschwindigkeit. Mit neuester Schneidetechnik können je nach Dämmmaterial bis 50% Zuschnittzeit gegenüber vergleichbaren Geräten eingespart werden. Ein sehr einfach zu bedienendes und sehr robustes Glühdraht-Schneidegerät für Polystyrol-Hartschaumplatten. Für den täglichen Einsatz am Boden, auf dem Gerüst oder auf dem Flachdach.			
	Schnittvarianten: Gerade-, Schräg-, Gehrungs-, Falz-, Stufenfalz-, Nut- und Auftrennschnitte etc.			
	Schnittlänge: 103 cm , Schnitttiefe: 30,5 cm			
	L7-1000349**	230 V Netzgerät , mit Koffer	2.076,00**	n 1
	L7-1000367**	230 V Netzgerät , im Karton	1.760,00**	n 1
o.Abb.	L7-1000354**	SPEWE 5305SK-30A AKKU-GERÄT mit Koffer, OHNE AKKUS!	2.096,00**	n 1
o. Abb.	SPEWE 5305SL-30 "ISOTURBO" DÄMMSTOFF-STANDSCHNEIDEGERÄT			
	wie 5305SK-30, mit mehr Schnittlänge			
	Schnittlänge: 128 cm , Schnitttiefe: 30,5 cm			
	L7-1000320**	230 V Netzgerät , mit Koffer	2.127,00**	n 1
	L7-1000321**	230 V Netzgerät , im Karton	1.810,50**	n 1
o.Abb.	L7-1000329**	SPEWE 5305SL-30A AKKU-GERÄT mit Koffer, OHNE AKKUS!	2.147,00**	n 1
	ZUBEHÖR FÜR SPEWE 5305SK-30A + 5305SL-30A AKKU-HARTSCHAUM-SCHNEIDEGERÄT			
o. Abb.	AKKU-SET	2x leistungsstarke LiHD Akku 18 V/5.5 Ah		
	L7-1906048**	mit Schnellladegerät ASC 145	304,00**	n 1
7	SPEWE ECKSCHNEIDER ES Zusatz-Glühdrahtgerät zu 5305SK-30 und SL-30			
	für Dachsparrenausschnitte, Eckschnitte bei Fensterbank, Putzbord, Fenstersturz, inkl. Führungsschiene an Schneidegerät. mit Trafo (nur für 230 V Netzgerät)			
	Schnitthöhe: 510 mm, Schnitttiefe: 305 mm, Gewicht: 2 kg			
	L7-1200196**	inkl. Trafo und Transporttasche	581,40**	n 1

Technische und optische Änderungen vorbehalten!

SPEWE



1



2



3



5



4



7

NEU!



6

1	SPEWE 1900 L MINERALFASERSCHNEIDGERÄT Allzweck-Schneidegerät für Mineralfaser-, und Glaswollplatten, inkl. Kurzhub-Parallelogramm, vordere und hintere Zwangsführung, Schneidführung schwenkbar bis 45°, höhenverstellbarer Schwenkarm, beidseitig grosse schwenkbare Dämmplattenauflage, Magnet für Handsäge, Parkhalterung für Säbelsäge, inkl. Handsäge Schnittlänge: 135 cm, Schnittdicke: 8 - 30 cm L7-1000270**	1.161,00**	n	1
2	STANLEY HANDSÄGE "JET CUT" teflonbeschichtet, besonders lange Lebensdauer, 55 cm R2-2-20-149	38,92	n	1
3	DREHGESTELL für Kleberauftrag, rutschfeste Plattenauflage, Auflage 360° drehbar, körpergerechtes Arbeiten L7-1200014 mit Neigungseinstellung, stufenlos einstellbar	139,80	n	1
4	DREHGESTELL für Kleberauftrag, rutschfeste Plattenauflage, Auflage 360° drehbar, körpergerechtes Arbeiten L7-1200005 mit Eimerhalterung	226,50	n	1
5	ERSATZSCHNEIDEDRAHT für SPEWE Schneidegeräte , Ø 0,65 mm L7-1200018 20 m	28,05	n	1
6	ERSATZSCHNEIDEDRAHT für SPEWE Eckschneider , Ø 0,50 mm L7-1200016** 6 m	18,90**	n	1
7	UNIVERSALKLAMMERN L7-1200001 20 Stk. Pkg.	30,20	n	1
8	ROKAMAT-FOX WDVS-Schleifer mit Power-Akku völlige Bewegungsfreiheit - kein störendes Kabel, mit leistungsstarkem Power Akku optimales Handling - effektiver Einsatz, laufruhig durch gegenläufige Werkzeugscheiben zu verwenden mit dem ROKAMAT Rucksackstaubsauger Techn. Daten: Werkzeug 400 U/min., Li-Ion Akku 18 V/5,2 Ah, Gewicht: ca. 2,2 kg Lieferumfang: inkl. 2 Akkus , Ladegerät, Stützteller mit Klett und Schleifscheiben K16 Ø 200 mm K16-24000** im robustem Maschinenkoffer	1.570,00**	n	1
9	ROKAMAT-UNIVERSAL-SCHLEIFGERÄT zum Schleifen von Plattenstößen und Styroporplatten. Grundgerät mit Motor und Werkzeughalter im Kunststoffkoffer. K16-RO01A** inkl. Stützteller + 4 Stk. Schleifscheiben K16 und Absaughaube, im Koffer	1.208,00**	n	1
	ZUBEHÖR ROKAMAT			
	SCHLEIFSCHEIBEN Ø 200 mm mit Klett			
10	C3-6001-6200 K16 per Stück (Styropor)	2,47	n	25
11	C3-6001-6150 K80 per Stück	1,36	n	50
12	WK-SCHLEIFSCHEIBE Ø 200 mm mit Klettverschluss die Härte des "WOLFRAMCARBIDS" entspricht der des Industriediamanten zu 95%, schleift auch sehr weiche Materialien hervorragend, hält bis zu 150x länger als Schleifpapier , einfache Reinigung mit einer Drahtbürste, besonders geeignet für Beton, Putz, Gips, Farbe, Styropor, Fliesenkleber, Teppichkleber- und reste, Keramik, Holz, ... P2-2270-024 K24 per Stück	38,33	n	2
13	RUCKSACK-STAUBSAUGER K16-150 Inhalt: 15 lt.	629,00	n	1
14	AKKU-RUCKSACK-STAUBSAUGER inkl. Ladegerät, 2 Akkus, 1 Papierfiltertüte, 1 Stofffiltertüte K16-12000** Inhalt: 15 lt.	1.039,00**	n	1
15	PAPIERFILTERTÜTE 15 lt K16-152 (10 Stück)	47,90	n	1
16	STOFFFILTERBEUTEL 15 lt K16-153 per Stück	46,00	n	1
17	LAMELLENFILTER K16-10003** per Stück	20,95**	n	1
18	STYROPORSCHNEIDER 230 V, elektrisches Handschneidgerät inkl. 2 Klingen 150/200 mm, Reinigungsbürste, Anbautisch und Stiftschlüssel L7-5012151 im Koffer	144,80	n	1

Technische und optische Änderungen vorbehalten!

WEITERE STYROPOR- UND MINERALFASER-SCHNEIDGERÄTE AUF ANFRAGE

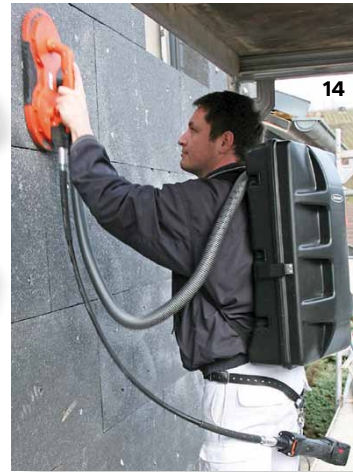
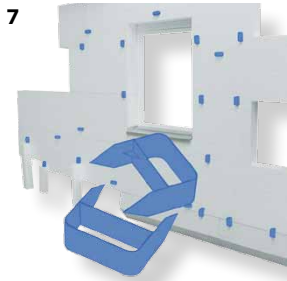

ROKAMAT
easy working

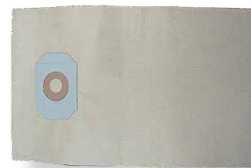

FEIN-MULTIMASTER 500 - die Referenz unter den Oszillierern

Das leistungsstarke Akku MultiTool für schnellen Arbeitsfortschritt bei Ausbau und Renovierung mit über 30 Zubehören – zum Sägen in Holz und Metall, Schleifen, Fliesen austrennen und mehr! Als Akkumodell oder mit 5 m Kabel erhältlich.

1 FEIN-Akku MULTIMASTER AMM 500 Plus Top 4.0Ah AS

1 E-Cut Long-Life Sägeblatt (10 mm), 2 E-Cut Long-Life Sägeblätter (35 mm), 2 E-Cut Long-Life Sägeblätter (65 mm),
1 E-Cut Carbide Pro Sägeblatt (32 mm), 1 HM-Sägeblatt (Ø 75 mm), 1 HM Raspel (Dreieckform), 1 Spachtel,
1 Schleifplatte gelocht, je 5 Schleifblätter, gelocht (K 60, 80, 120, 180), 1 Absaugvorrichtung, 1 Schnellladegerät GAL 1880 CV,
2 Li-Ionen Akku-Packs (18 V / 4 Ah)

F5-71293861000 im Kunststoff-Werkzeugkoffer **439,00** n 1

2 FEIN-MULTIMASTER MM 500 Plus Top

1 E-Cut Long-Life Sägeblatt (10 mm), 2 E-Cut Long-Life Sägeblätter (35 mm), 2 E-Cut Long-Life Sägeblätter (65 mm),
1 E-Cut Carbide Pro Sägeblatt (32 mm), 1 HM-Sägeblatt (Ø 75 mm), 1 HM Raspel (Dreieckform), 1 Spachtel
1 antistatische Absaugvorrichtung, 1 Schleifplatte gelocht (80 mm), je 5 Schleifblätter, gelocht (K 60, 80, 120, 180)

F5-72296761000** im Kunststoff-Werkzeugkoffer **352,00**** n 1

FEIN-MULTIMASTER 700 - der Beste für härteste Anforderungen!

Das leistungsstarke Akku MultiTool für schnellsten Arbeitsfortschritt bei Ausbau und Renovierung mit über 60 Zubehören .
Zum Sägen in Holz und Metall, Kunststoff, zum Austrennen von Fliesen, Schneiden von Silikonfugen und Teppichen,
Entfernen von Klebstoffresten, Abtragen von Fliesenresten und mehr! Als Akkumodell oder mit 5 m Kabel erhältlich.

3 FEIN-Akku MULTIMASTER TOP 4Ah AMM 700 MAX AMP Share NOO

2 E-Cut Standard-Sägeblätter curved (35 mm), 2 E-Cut Standard-Sägeblätter curved (65 mm), 1 E-Cut Precision Sägeblatt (35 mm)
1 E-Cut Precision Sägeblatt (65 mm), 1 E-Cut Long-Life Sägeblatt (10 mm), 2 E-Cut Long-Life Sägeblätter (35 mm)
1 E-Cut Long-Life Sägeblatt (32 mm), 1 E-Cut Long-Life Sägeblatt (42 mm), 1 E-Cut Carbide Pro Sägeblatt (32 mm).
1 Sägeblatt segmentiert (Ø 85 mm), 1 HM Segmentsägeblatt segmentiert, 1 HM Raspel Dreieckform, 1 Spachtel,
1 Schneidmesser Pilzform, 1 Multimesser, 1 Schleifplatte gelocht, je 10 Schleifblätter, gelocht (K 60, 80, 120, 180)
1 Absaugvorrichtung, 1 Schnellladegerät GAL 1880 CV, 2 Li-Ionen Akku-Packs (18 V / 4 Ah)

F5-71293661000** im Kunststoff-Werkzeugkoffer **539,00**** n 1

4 FEIN-MULTIMASTER MM 700 Max Top

2 E-Cut Standard-Sägeblätter curved (35 mm), 2 E-Cut Standard-Sägeblätter curved (65 mm), 1 E-Cut Precision Sägeblatt (35 mm)
1 E-Cut Precision Sägeblatt (65 mm), 1 E-Cut Long-Life Sägeblatt (10 mm), 2 E-Cut Long-Life Sägeblätter (35 mm)
1 E-Cut Long-Life Sägeblatt (32 mm), 1 E-Cut Long-Life Sägeblatt (42 mm), 1 E-Cut Carbide Pro Sägeblatt (32 mm).
1 Sägeblatt segmentiert (Ø 85 mm), 1 HM Segmentsägeblatt segmentiert (Ø 75 mm), 1 Raspel hartmetallbeschichtet Dreieckform,
1 Spachtel fest, 1 Schneidmesser Pilzform, 1 Multimesser, 1 Schleifplatte gelocht, je 10 Schleifblätter, gelocht (K 60, 80, 120, 180)
1 Absaugvorrichtung,

F5-72296861000** im Kunststoff-Werkzeugkoffer **452,00**** n 1

ZUBEHÖR:**5 SCHLEIFTELLER-SET 80 mm gelocht**

F5-63806136220 ▲ klein: mit Klettblag, 2 Stk. Pkg. **18,15** n 1

5a SCHLEIFBLÄTTER 80 mm gelocht

F5-637171..... ▲ klein: K 40, 60, 80, 100, 120, 50 Stk. Pkg. **21,67** n 1

6 HSS-SEGMENTSÄGEBLATT

F5-63502106210** Ø 85 mm **26,95**** n 1

7 HSS-SÄGEBLATT

F5-63502174210** abgekröpft Ø 85 mm, plan zur Oberfläche arbeiten **46,53**** n 1

8 E-CUT LONGLIFE SÄGEBLATT

BiMetall-Verzahnung 50 mm lang, 65 mm breit, Form 161, hohe Schnittgeschwindigkeit,
äußerst langlebig und robust, für alle Holzwerkstoffe - auch mit Nägeln, bestens geeignet auch für Kunststoffe und Gipskarton

F5-63502161210 1 Stück **18,92** n 1

F5-63502161240 10-Stk. Vorteilspackung **161,70** n 1

9 E-CUT UNIVERSAL SÄGEBLATT

BiMetallverzahnung, 60 mm lang, 28 mm breit, Form 151, sägt Holz bis 50 mm,
Kunststoffe, Blech bis 2 mm, Kupfer- bzw. Alurohre und Profile

F5-63502151210 1 Stück **19,69** n 1

F5-63502151240 10-Stk. Vorteilspackung **168,08** n 1

10 E-CUT UNIVERSAL SÄGEBLATT

BiMetallverzahnung, 60 mm lang, 44 mm breit, Form 152, sägt Holz bis 50 mm,
Kunststoffe, Blech bis 2 mm, Kupfer- bzw. Alurohre und Profile

F5-63502152210 1 Stück **21,01** n 1

F5-63502152240 10-Stk. Vorteilspackung **177,54** n 1

11 HARTMETALL-RASPEL-DREIECKSFORM

F5-63731001210 **33,11** n 1

12 HARTMETALL-SEGMENTSÄGEBLATT

F5-63502170210 Ø 90 x 1,2 mm **36,08** n 1

13 HARTMETALL-RASPEL-FINGERFORM

F5-63731002210 **41,69** n 1

14 E-CUT CARBIDE PRO

die richtige Wahl für harte Materialien wie Eisen, Edelstahl und Kupferrohre,
auch für abrasive Werkstoffe wie Ziegelstein, Mauerwerk oder Zementfaserplatten sowie Laminat, ...

F5-63502236210 **31,90** n 1

15 MULTIMESSER

zum Schneiden von Teppich, PVC-Böden, Dachpappe, ...

F5-63903251210 **24,42** n 1



							EURO		VE			
1	FLEX WAND- UND DECKENSCHLEIFER GIRAFFE GE 5 R											
	mit drehbarem Randnah-Schleiferkopf, Grundausrüstung: 1 Klett-Schleifteller supersoft, 1 Clip-Schnellspannung SH-FC 32, Leistung: 500 W, Maschinenlänge 152 cm, Gewicht 3,9 kg											
	A4-409324	ohne Saugschlauch mit Transporttasche					855,00	n	1			
	A4-409405	Set mit Antistatik-Saugschlauch Ø 32 mm x 4 m + Transporttasche					899,00	n	1			
ZUBEHÖR FÜR GIRAFFE GE 7 + GE 5												
2a	VERLÄNGERUNG FÜR GE 5 R	steckbar, 500 mm			A4-409294		151,00	n	1			
2b	ZUSATZHANDGRIFF				A4-408972		62,00	n	1			
2c	TRANSPORTTASCHE GROSS				A4-408867		104,00	n	1			
3	KLETT-SCHLEIFTELLER RUND SOFT				A4-501360		39,00	n	1			
4	KLETT-SCHLEIFTELLER RUND SUPERSOFT				A4-483486		52,00	n	1			
5	KLETT-SCHLEIFPAPIER SELECT	EURO	VE									
	rund, Ø 225 mm				dreieckig							
	A4-350079	Kg. 16	10 Stk.	51,00	n	1	A4-350095	Kg. 16	10 Stk.	60,00	n	1
	A4-370924	Kg. 40	20 Stk.	45,00	n	1	A4-370940	Kg. 40	20 Stk.	67,00	n	1
	A4-348503	Kg. 60	25 Stk.	46,00	n	1	A4-348554	Kg. 60	25 Stk.	76,00	n	1
	A4-348511	Kg. 80	25 Stk.	44,00	n	1	A4-348562	Kg. 80	25 Stk.	73,00	n	1
	A4-348538	Kg. 100	25 Stk.	41,00	n	1	A4-348570	Kg. 100	25 Stk.	70,00	n	1
	A4-349216	Kg. 120	25 Stk.	41,00	n	1	A4-349240	Kg. 120	25 Stk.	70,00	n	1
	A4-349224	Kg. 150	25 Stk.	41,00	n	1	A4-349259	Kg. 150	25 Stk.	70,00	n	1
	A4-349232	Kg. 180	25 Stk.	41,00	n	1	A4-349267	Kg. 180	25 Stk.	70,00	n	1
	A4-348546	Kg. 220	25 Stk.	41,00	n	1						
6	KLETT-SCHLEIFSCHEIBEN	EURO	VE		J4-423-A40	Kg. 40	3,96		25			
	gelb, Ø 225 mm				J4-423-A60	Kg. 60	3,57		25			
	J4-423-A16	Kg. 16 - unperforiert, schwarz	4,64	10	J4-423-A80	Kg. 80	3,57		25			
	J4-423-A24	Kg. 24 - unperforiert, schwarz	4,45	25	J4-423-A...	Kg. 100, 120, 150, 180, 220	3,48		25			
7	KLETT-SCHLEIFVLIES Ø 225 mm				J4-225-A180	Kg. 180	6,17		5			
	J4-225-A100	Kg. 100	6,20	5								
8	KLETT-SCHLEIFGITTER Ø 225 mm				J4-K100-225	Kg. 100	3,44		25			
	J4-K80-225	Kg. 80	3,44	25								
9	J4-05-55	ADAPTER-SCHAUMSTOFF mit Klett					13,28	n	1			
o.Abb.	A4-214884K*	Kugellager Reparatur Set für WSE500					49,00*	n	1			
10	FLEX GIRAFFEN-MOBIL GM 340											
	A4-473278	zum Arbeiten mit der Giraffe bis zu einer Höhe von 3,4 m					1.659,00	n	1			
11	FLEX BETON GIRAFFE GDE 10 Set Turbo-Jet mit Wechselkopf-System											
	sehr handliche, leichte Maschine, mit innovativem Wechselkopf-System und mit Randnah-Segment. Schleifköpfe lassen sich mit einem Klick anbringen und entfernen.											
	Grundausrüstung: 1 Diamantschleifteller Turbo-Jet, 1 Segmentschleifkopf DGH-R (für den Einsatz von Diamantschleiftellern), 1 Segmentschleifkopf DSH-R (für den Einsatz von Diamantschleifpads mit Klettaufnahme), 1 Clip-Schnellspannung SH-FC 32											
	Leistung: 1010 W, Maschinenlänge: 149 cm, Scheiben Ø 150 mm, Gewicht ohne Kopf: 3,6 kg, Kabellänge: 4 m											
	A4-504203	Set mit Antistatik-Saugschlauch Ø 32 mm x 4 m + Transporttasche					1.365,00	n	1			
12	DIAMANTSCHLEIFTELLER TURBO-JET für GDE 10 optimaler Abtrag, durch die Vielzahl der Diamant-Segmente entsteht ein deutlich ruhigeres Laufverhalten und schöneres Schleifbild, ideal für den Flächenschliff auf mineralischen Untergründen.											
	A4-504076	Ø 150 mm					237,00	n	1			
13	ZUBEHÖR FÜR BETONGIRAFFE WST 1000 FV(alt):											
13a	BETONSCHLEIFERKOPF OHNE SCHEIBE											
	A4-350931*						204,00*	n	1			
13b	DIAMANTSCHLEIFTELLER BETON-WHIRLJET für WST 1000 FV für Beton: Altbeton, Betonplatten und -steine, Natur- und Kunststeinplatten, Kalksandstein hart, Verbundsteinplatten, Fliesenkleber, Glasurentfernung von keramischen Fliesen,...											
	nicht für die Kantenbearbeitung geeignet!											
	A4-323063	Ø 125 mm Original Flex					248,00	n	1			
13c	DIAMANTSCHLEIFTELLER TURBO-JET für WST 1000 FV optimaler Abtrag, durch die Vielzahl der Diamant-Segmente entsteht ein deutlich ruhigeres Laufverhalten und schöneres Schleifbild, erhöht die Lebensdauer der Maschine. Ideal zum Entgraten von Beton											
	A4-349623	Ø 125 mm					232,50	n	1			

Zubehör für Beton-Giraffe WST 1000 FV (alt): Ø 125 mm

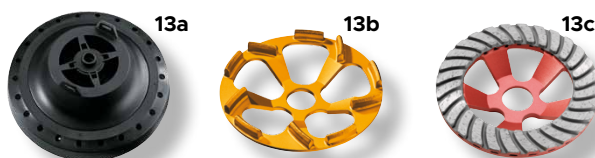

NEU!



FLEX

1	FLEX-SANIERUNGSSCHLEIFER LDE 16-8 125 R Kit Turbo-Jet II 1.600 W Hochleistungsmotor, Staubabsaugung, Anti-Kickback, Schutzhaube: mit schwenkbarem Segment zum Schleifen bis an die Wand, ideal geeignet für die Bearbeitung von Wand, Decke und Boden. Turbo-Jet Schleifteller mit optimaler Abtragleistung, ideal für den Flächenschliff auf mineralischen Untergründen. Lieferumfang: 1x LDE 16-8 125 R, 1x Diamantschleifteller Turbo-Jet II, 1x Absaughaube mit Bürstenkranz, 1x Bügelhandgriff, 3x Kabelhalter, 1x Innensechskantschlüssel, SW 4, 1x Stirnlochschlüssel, 1x Transportkoffer L-BOXX, 1x Koffereinlage A4-504963**		565,00**	n	1
2a	DIAMANTSCHLEIFTELLER THERMO-JET für Anstriche und wenig abrasive Materialien A4-359378** Ø 125 mm		165,00**	n	1
2b	DIAMANTSCHLEIFTELLER TURBO-JET für Beton, optimaler Abtrag bei sehr ruhigem Laufverhalten A4-348899 Ø 125 mm		139,80		1
2c	DIAMANTSCHLEIFTELLER ESTRICH-JET für abrasive Materialien. Zum Entfernen von Schalungsübergängen und Betonläufern an frisch betonierten Flächen, mineralischen Klebstoffen, Estriche, Putz, Mörtel, Kalkstein, Sandstein, Schamotte, Asphalt. A4-359394** Ø 125 mm		165,00**	n	1
3	FLEX SANIERUNGSFRÄSE RETECFLEX RE 16-5 115, KIT FRÄSKOPF SPITZ universell einsetzbares Werkzeugsystem, das für viele Anwendungen beim Renovieren und Modernisieren angepasst werden kann. Kompakt, handlich und ideal geeignet für die Bearbeitung kleinerer Flächen sowie für die Randbereiche großer Flächen, zum Entfernen von hartem Putz, Beton, Schaumrücken und Kleberresten, Farbanstrichen auf Putz, Kunstharzputz, elastischen Schutzanstrichen, Putz auf Holzbalken und Latex-/Ölfarben auf Putz. Lieferumfang: 1 Fräskopf spitz Ø 80 mm, M 14, 1 Absaughaube Schleifen Ø 115 mm mit Bürstenkranz, 1 Stelltisch Fräsen Ø 80 mm, 1 Schleifteller Ø 115 mm/M14 Klett Bowl, 1 Set Schleifscheibenset Korund Ø 115 mm, 1 Bügelhandgriff, 1 Ringlochschlüssel, SW 13, 1 Innensechskantschlüssel, SW 4, 3 Befestigungsschrauben, M8 3 Stück, 1 Transportkoffer L-BOXX 238, 1 Koffereinlage A4-505005**		675,00**	n	1
4a	FRÄSRÄDER SPITZ A4-366501** komplett mit 12 spitzen Hartmetall Fräsrädern		117,00**	n	1
4b	FRÄSRÄDER FLACH A4-366617* komplett mit 12 flachen Hartmetall Fräsrädern		117,00*	n	1
4c	FRÄSKOPF FLACH A4-503045** komplett mit 12 flachen Hartmetall Fräsrädern		193,00**	n	1
4d	FRÄSRÄDER FLACH A4-366617* 12 Ersatzrädern Form Flach, für weichen Untergrund		117,00*	n	1
5	KLETTSCHEIFTELLER A4-503754** Ø 115 mm		22,00**	n	1
6	DIAMANTSCHLEIFTELLER ESTRICH-JET E-JET II D115 M14 Ø 115 mm, für abrasive Materialien, zum Entfernen von Schalungsübergängen frisch betonierter Flächen, Estrichen, Putz, Sandstein, Asphalt. A4-503061**		213,00**	n	1
7	FLEX-UNIVERSAL-BOHRHAMMER CHE 2-28 SDS-plus 800 W, SDS-plus, 2,65 kg, 2,7 J, inkl. Transportkoffer A4-413666**		195,00**	n	1
8	FLEX-KOMBI-BOHRHAMMER CHE 4-32 R SDS-plus Bohr- und Meißelhammer in D-Bauform mit hoher Schlagenergie und geringen Vibrationen, Bohrfutter werkzeuglos abnehmbar, max. Bohrbereich bis 32 mm in Beton, Funktionsschalter mit vier Funktionen: bohren, hammerbohren, meißeln, Meißeljustierung, 900 W, SDS-plus, 4,1 kg, 4,8 J A4-468029** inkl. Transportkoffer L-BOXX		469,00**	n	1
9	FLEX-AKKU-SÄBELSÄGE RSP DW 18.0-EC/5.0 SET borstenloser Motor mit höherem Wirkungsgrad und längerer Lebensdauer, Gasgebeschalter, stufenlose Drehzahlregulierung, werkzeugloser Sägeblattwechsel, stufenlose Pendelhubverstellung von 0 - 3 mm zuschaltbar, speziell für schnelle Sägearbeiten in Holz, Sägeblatt um 180° wendbar, Sägeauflage werkzeuglos verstellbar und abnehmbar, staub- und spritzwassergeschützte Hubstangenführung, ergonomisch gestalteter, rutschfester, gummierter Griff, integriertes LED-Licht, elektronische Schnellbremse, Leerlaufhubz.: 0 - 3.000/min, Hub: 32 mm, Gewicht ohne Akku: 4,1 kg, 2 Akkus 5.0 Ah AP 18.0/5.0, Ladegerät A4-469084** Set im Koffer		519,00**	n	1
	ZUBEHÖR SÄBELSÄGE:				
9a	A4-462101 SÄBELSÄGEBLATT 150 mm, für Holz/Kunststoff: 3 - 100 mm; Stahl/Metall: 3 - 12 mm, 5 Stk. Pkg.		15,00	n	1
9b	A4-462144** DÄMMSTOFFSÄGEBLATT 300 mm, für Dämmstoffe, Mineralwolle, Styropor,... , 2 Stk. Pkg		30,00**	n	1

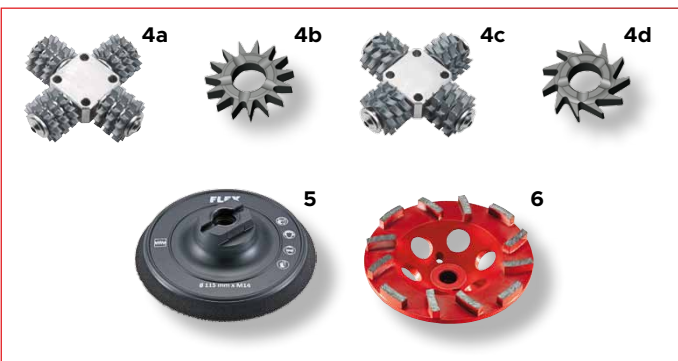

FLEX

FLEX SCHWING-, DELTA-, UND EXZENTERSCHLEIFER

Leichte, kompakte Einhand-Schleifer, ergonomisch und vibrationsarm für ermüdungsfreies und gelenkschonendes Arbeiten. Bürstenloser Motor, materialgerechte Schleifgeschwindigkeit durch elektrische DrehzahlEinstellung, ergonomisch gestaltete, handliche Griffkappe mit Softgrip-Einlage sorgt für sicheren Halt und gute Führung, effektive Staubabsaugung durch integrierte Eigenabsaugung.

In den Set-Versionen enthalten:

- 1 x Klett Schleifteller
- 1 x PES-Microfilterpatrone mit Filter

1	A4-468932**	FLEX EINHAND-SCHWINGSCHLEIFER OSE 2-80 EC	249,00**	n	1
2	A4-468916**	FLEX KOMPAKTER DELTA-SCHLEIFER ODE 2-100 EC	249,00**	n	1
3	A4-468894**	FLEX EINHAND-EXZENTERSCHLEIFER ORE 2-125 EC	249,00**	n	1
4	FLEX-EXZENTERSCHLEIFER SET ORE 5-150 EC leistungsstark Ø 150 mm mit Drehzahlregelung, 400 W, 5 mm Hub, Gewicht 1,65 kg A4-486817** inkl. Microfilterpatrone		379,00**	n	1
5	PES-Microfilterpatrone PES-Filterpatrone im schlagfesten Kunststoffgehäuse, passend für alle Schleifgeräte mit integrierter Eigenabsaugung und Anschluss Ø 27 mm. A4-407984 PES-Microfilterpatrone		46,00	n	1
6	FLEX POLIERER PE 14-3 125 ergonomisch, mit Gasbeschalter, Drehzahl 1.100 - 3.700 Upm, 1.400 W, Spindel M14, Gewicht 2,2 kg, (ohne Bürste), inkl. Handgriff A4-406813		345,00	n	1
7	NYLONSCHLEIFBÜRSTE Ø 120 mm H3-000946 = K46 H3-004560 = K60 H3-004780 = K80 H3-0049120 = K120		37,77		1
8	ZIRKULARBÜRSTE H3-1004980 Ø 140 mm, K80		46,37		1
9	SCHLEIFTELLER F2-488342** mit integriertem Dämpfer zur optimalen Druckverteilung Ø 125 mm		40,20**	n	1
10	FLEX 800 WATT WINKELSCHLEIFER L 811 125 aufwendige Staubabdichtung von Motor und Getriebe, Wiederanlaufsperr nach Stromausfall, erhöhte Lebensdauer dank optimierter Kühlung und veränderter Kohlegeometrie, leichte, ergonomische Bauform, kurz und sehr handlich, werkzeuglos verstellbare Schutzhaube, Spindelarretierung Lieferumfang: 1x Schutzhaube Ø 125 mm, 1x Handgriff, 1x Spannflansch, 1x Spannmutter M14, 1x Stirnlochschlüssel A4-494682**		55,00**	n	1
11	FLEX-WINKELSCHLEIFER LE 9-11 125 L-BOXX stufenlose Drehzahlregelung, Sanftanlauf, Wiederanlaufsperr nach Stromausfall, Überlastungsschutz und Temperaturüberwachung, kraftvoller und durchzugsstarker Motor, Kickback-Stop, schaltet beim Blockieren der Scheibe den Motor ab, Leerlaufdrehzahl 6.000 - 11.500/min, Zusatzhandgriff, werkzeuglos verstellbare Schutzhaube, max. Schleifkörper Ø 125 mm A4-436739** 900 W, 2,0 kg, im Koffer		169,00**	n	1
12	FLEX-FLUNDER SFE 8-2 115 anzuwenden bei engen Zwischenräumen, ab 15 mm Spaltweite, z.B. für Fensterläden, Balkonbretter und im Bodenbereich unter Heizkörpern die mit herkömmlichen Schleifern nicht zugänglich sind mit seittl. Handgriff, je 1 Stk. Schleifpapier K50, K80, K120, 1 Klettbelag max. Schleifkörper Ø 115 mm A4-420565** 800 W, 2,5 kg		545,00**	n	1
o. Abb.	A4-296929**	Ersatzzahnriemen	14,40**	n	1
o. Abb.	A4-292745**	Klettschleifteller	24,00**	n	1
13	FLEX RÜHRWERK MXE 1000 + WR2 120 1-Gang-Rührer, mit Sanftanlauf, Überlastungsschutz und stufenloser Drehzahlregelung über Gasbeschalter, für Mischanwendungen bis 40 kg, Gewicht 4,5 kg A4-495883** inkl. Wendelrührer WR2 120 M14		175,00**	n	1



Viele weitere praktische Spezialgeräte auf Anfrage!



Mauerschlitzer

Metall-Handkreissäge

Fingerschleifer

n = Nettopreis

** = auf Bestellung lieferbar

* = Auslaufartikel, Restmengen verfügbar

1



80 x 130 mm

2



100 x 150 mm

3



Ø 125 mm

4



Ø 150 mm

5



6



7



8

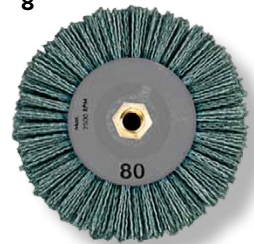

9



FLEX

10



11



FLEX 18 VOLT AKKU SYSTEM

für jede Anwendung die richtige Lösung! Und volle Akku-Power ohne Ende!



2-Gang Akku-Rührer MXE 18.0-EC
A4-495964** € 305,00 n



4-Gang Akku-Bohrschrauber DD 4G 18.0-EC C
A4-491292** € 239,00 n



2-Gang Akku-Bohrschrauber DD 2G 18.0-EC C
A4-491225** € 215,00 n



2-Gang Akku-Schlagbohrschrauber
PD 2G 18.0-EC C
A4-491233** € 225,00 n



Akku-Schlagschrauber IW 1/2" 18.0-EC C
A4-491268** € 215,00 n



Akku-Schlagschrauber ID 1/4" 18.0-EC HD C
A4-520756** € 215,00 n



Akku-Schlagschrauber IW 3/4" 18.0-EC C
A4-492612** € 289,00 n



Trockenbauschrauber- Vorsatz
A4-463698** € 195,00 n

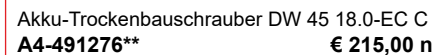

Akku-Trockenbauschrauber DW 45 18.0-EC C
A4-491276** € 215,00 n



Akku-Kombi-Bohrhammer CHE 2-26 18.0-EC C
A4-491314** € 279,00 n



Akku-Gebläse BW 18.0-EC
A4-472913** € 115,00 n



Akku-Säbelsäge RSP DW 18.0-EC C
A4-491306** € 239,00 n

Neueste Zelltechnologie, ein patentiertes Kühlsystem sowie aktives Hitze-Management für:

- Unschlagbare Power & Performance
- Längere Laufzeit
- Extrem lange Lebensdauer

FLEX



FLEX / AKKUGERÄTE



Akku-Handkreissäge CS 62 18.0-EC C
A4-491322** € 239,00 n



Akku-Rotationspolierer PE 150 18.0-EC C
A4-493856** € 419,00 n



Akku-Winkelschleifer LBE 125 18.0-EC C
A4-499285** € 269,00 n



Akku-Stichsäge JS 18.0-EC C
A4-485403** € 249,00 n



Akku-Stichsäge JSB 18.0-EC C
A4-489794** € 249,00 n



Akku-Kompakt-Absauggerät VC 6 L MC 18.0
A4-481491** € 185,00 n



Akku-Baustellenradio RD 10.8/18.0/230
A4-484857** € 169,00 n



LED Akku-Baustrahler CL 2000 18.0
A4-472921** € 115,00 n



LED Akku-Vollspektrumleuchte DWL 2500 10.8/18.0
A4-486728 € 199,00 n



Akku-Heizjacke TJ 10.8/18.0
Gr. M, L, XL, XXL € 150,00 n

FLEX-SCHNELLLADEGERÄT FLEX- AKKUPACK Li-Ion 18,0 V

- Ladegerät zum Laden aller 10,8 und 18,0 V Flex-Akkupacks
- mit großformatigem LCD Display für Batteriediagnostik + Ladezustand
- mit integrierter Akkupackkühlung
- Überhitzungs-, Entladungs- und Überlastschutz
- Ladezeit ca. 50 min für 18.0 V/5.0 Ah



A4-491349** Power-Set 55 R: bestehend aus Schnellladegerät + 2 Akku-Pack 5.0 Ah 18.0 V € 300,00 n
A4-417882 Flex-Schnellladegerät € 71,00 n
A4-445894 FLEX Akku-Pack Li-Ion 18,0 V AP 18.0/5.0 € 119,00 n

FLEX-SICHERHEITSSAUGER VCE mit automatischer Filterabreinigung

- verstärkte Filtersäcke, extra reißfest und sicher auch bei scharfkantigen Materialien
- die Hochleistungsturbine sorgt für hohe Saugleistung und hohen Unterdruck, dadurch ein hervorragendes Absaugergebnis,
- konstant hohe Saugleistung durch laufendes automatisches Abreinigen des Filters
- für Nassabsaugung: mit elektronischer Füllstandsüberwachung
- mit Gerätesteckdose und elektronischer Ein-/Ausschaltautomatik mit Anlauf- bzw. Abschaltverzögerung
- die komplette Antistatik Ausrüstung verhindert statische Aufladungen am Arbeitsgerät und am Saugschlauch
- ausgestattet mit großen Rädern und zwei schwenkbaren Lenkrollen

Staubklassen:**Staubklasse L**

- Stäube mit AGW-Werten > 1 mg/m³

Staubklasse M

- Stäube mit AGW-Werten > 0,1 mg/m³
- Mineralische Stäube (mineralische Stäube entstehen beim Bearbeiten von Baumaterial, Beton, Stein, Mauerwerk...)
- Holzstäube (auch Buche und Eiche)

Staubklasse H

- Stäube mit AGW-Werten < 0,1 mg/m³
- Krebserzeugende Stäube (nicht jedoch Asbest)
- Stäube mit Krankheitserregern (z.B. Schimmelsporen)

AGW=Arbeitsplatzgrenzwert

Lieferumfang aller Modelle:

Antistatik-Saugschlauch Ø 32 mm x 4 m, mit Clipanschluss und Saugadapter SAD-C D25-32 AS,
1 Flachfaltenfilter PES, 1 Filtersack, 1 PP Entsorgungssack, 1 Adapter Ø 25 - 32 mm, L-Boxx-Halterung

1a	FLEX-SICHERHEITSSAUGER VCE 33 L AC			
	Klasse L, 1.400 W, Gerätesteckdose für max. 2.400 W, Saugleistung regelbar bis 4.500 l/min, Unterdruck 25.000 Pa, Behältervolumen 30 lt., Füllmenge Flüssigkeit 17 lt., Gewicht 15,2 kg, Anschlusskabel 7,5 m			
	A4-44411**	VCE 33 L AC	599,00**	n 1
	A4-465674**	Kit VCE 33 L AC Reinigungsset (Pos. 4)	645,00**	n 1
1b	FLEX-SICHERHEITSSAUGER VCE 33 M AC			
	Klasse M, 1.400 W, Gerätesteckdose für max. 2.400 W, Saugleistung regelbar bis 4.500 l/min, Unterdruck 25.000 Pa, Behältervolumen 30 lt., Füllmenge Flüssigkeit 17 lt., Gewicht 15,2 kg, Anschlusskabel 7,5 m			
	A4-444138**	VCE 33 M AC	835,00**	n 1
	A4-465682**	Kit VCE 33 M AC Reinigungsset (Pos. 4)	875,00**	n 1
2a	FLEX-SICHERHEITSSAUGER VCE 44 L AC			
	Klasse L, 1.400 W, Gerätesteckdose für max. 2.400 W, Saugleistung regelbar bis 4.500 l/min, Unterdruck 25.000 Pa, Behältervolumen 42 lt., Füllmenge Flüssigkeit 26 lt., Gewicht 16,7 kg, Anschlusskabel 7,5 m			
	A4-444154**	VCE 44 L AC	645,00**	n 1
	A4-465690**	Kit VCE 44 L AC Reinigungsset (Pos. 4)	695,00**	n 1
2b	FLEX-SICHERHEITSSAUGER VCE 44 M AC			
	Klasse M, 1.400 W, Gerätesteckdose für max. 2.400 W, Saugleistung regelbar bis 4.500 l/min, Unterdruck 25.000 Pa, Behältervolumen 42 lt., Füllmenge Flüssigkeit 26 lt., Gewicht 16,7 kg, Anschlusskabel 7,5 m			
	A4-444170**	VCE 44 M AC	885,00**	n 1
	A4-465704**	Kit VCE 44 M AC Reinigungsset (Pos. 4)	925,00**	n 1
3	FLEX-SICHERHEITSSAUGER VCE 44 H AC			
	Klasse H, 1.400 W, Gerätesteckdose für max. 2.400 W, Saugleistung regelbar bis 4.500 l/min, Unterdruck 25.000 Pa, Behältervolumen 42 lt., Füllmenge Flüssigkeit 26 lt., Gewicht 17,6 kg, Anschlusskabel 7,5 m			
	A4-444197**	VCE 44 H AC	1.045,00**	n 1
	A4-446025**	Kit VCE 44 H AC + Reinigungsset (Pos.4)	1.090,00**	n 1
3a	Sicherheits-Filtersack	A4-445096** doppelwandig, mit zusätzlicher PE-Schutzhülle, Pkg. mit 5 Stk.	114,00**	n 1
3b	Filterelement	A4-445126** Klasse H/HEPA 14 aus speziellem Material mit Durchlass von < 0,005%	87,00**	n 1
	ZUBEHÖR ALLZWECK- UND SICHERHEITSSAUGER alle Modelle:			
4	REINIGUNGSSET:			
	1 Reinigungsset bestehend aus Krümmer, antistatisch zur Verbindung von Saugschlauch und Saugrohr, 3 x 350 mm Verlängerungsrohr INOX, Clipbodendüse, Rundbürste, Polsterdüse und Fugendüse			
	A4-445053		86,00	n 1
5	TRANSPORTKOFFER L-BOXX 136			
	ideal zur Aufbewahrung vom Reinigungsset, Zubehör und Verbrauchsmaterial,...			
	A4-414085**		62,00**	n 1
6	ANSCHLUSSMUFFE	A4-406716 kompatibel für alle 32 mm Saugschläuche	13,00	n 1
7	SAUGSCHL.-ANTISTATIK	A4-406708 inkl. Anschlussmuffen, Ø 32 x 4 m	138,00	n 1
8	FUGENDÜSE	A4-385530	8,00	n 1
	ZUBEHÖR ALLZWECK- UND SICHERHEITSSAUGER VCE 33 + VCE 44:			
9	FILTERSACK-VLIÉS	A4-502227 Pkg. mit 5 Stk.	32,00	n 1
10	ENTSORGUNGSSACK	A4-445061 Pkg. mit 5 Stk.	27,00	n 1
11	PES-FLACHFALTENFILTER	A4-445118**	62,00	n 1
	ZUBEHÖR ALLZWECK- UND SICHERHEITSSAUGER alte Modelle: S 36, S 47, VCE 21-26 LMC,- VCE 35, VCE 45:			
12	FILTERSACK-VLIÉS	A4-402982 für S 47 + VCE 45 , Pkg. mit 5 Stk.	47,00	n 1
o.Abb.	FILTERSACK-VLIÉS	A4-329630 für S 36 + VCE 35 , Pkg. mit 5 Stk.	39,00	n 1
o.Abb.	FILTERSACK-VLIÉS	A4-502235 für VCE 21 - 26 LMC, Pkg. mit 5 Stk.	26,00	n 1
13	ENTSORGUNGSSACK	A4-340766** für S 47 + VCE 35 + VCE 45, Pkg. mit 10 Stk.	71,00**	n 1
14	PES-FLACHFALTENFILTER	A4-369829 für S 36 + S 47 + VCE 35 + VCE 45	70,00	n 1



Zubehör Reinigungsset

zusätzliches Zubehör VCE 44 H AC:



Zubehör VCE 33 + VCE 44:

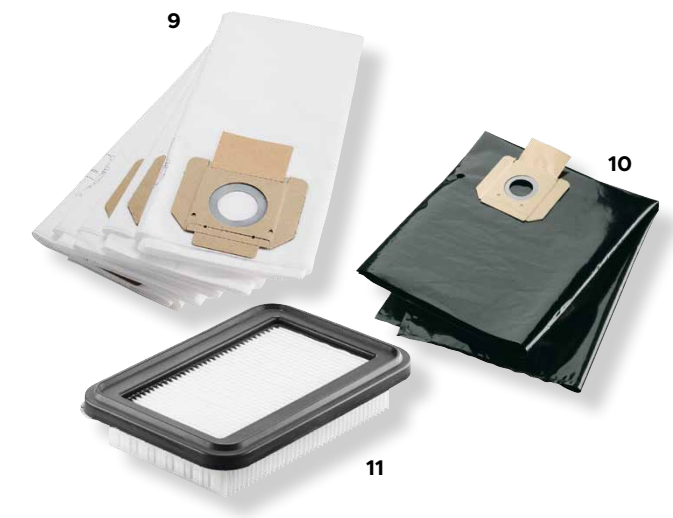

Zubehör S 36 + S 47 + VCE 35 + VCE 45:



FLEX

Zubehör für alle Modelle:



Seit dem 01.01.2021 kann die Registrierung zur "Garantie all-inclusive" nur noch durch Sie als Kunde exklusiv in MyFestool erfolgen.

Gültig für alle Geräte die innerhalb von 30 Tagen nach Kauf zur "Garantie all-inclusive" registriert sind! Es gelten die Festool Servicebedingungen, einzusehen unter www.festool.at/service

EURO VE

1	PENDELSTICHSÄGE CARVEX PS 420 EBQ-Plus				
	Zieht kraftvoll durch. Präzise um jede Kurve. Hervorragendes Kurvenverhalten durch 3-fache Sägeblattführung Leistung: 550 W, Hubzahl 1.500 - 3.800 U/min, Pendelhub in 4 Stufen, Schnitttiefe Holz: 120 mm, NE-Metall 20 mm Stahl (weich) 10 mm, Stahl (weich) 1,9 kg, 2 Sägeblätter, Splitterschutz F2-576175** im Systainer				458,13** n 1
2	AKKU-PENDELSTICHSÄGE CARVEX PSC 420 EB-Basic				
	Leistung wie aus der Steckdose, AIRSTREAM-Technologie - Akkutechnologie für Profiansprüche, Akkuspannung Li-Ion: 18 V, Hubzahl 1.500 - 3.800 U/min, Pendelhub in 4 Stufen, Schnitttiefe Holz: 120 mm, NE-Metall 20 mm, Stahl (weich) 10 mm, Gewicht 2,3 kg, 2 Sägeblätter, Splitterschutz, ohne Akkupack, ohne Ladegerät F2-576521** im Systainer				407,86** n 1
3	STICHSÄGEBLÄTTER				
3a	F2-204316	S 75/4 FSG 5	geschränkte Z. - konisch geschliffen f. schnellen, winkeltgerechten Schnitt, 5 Stk.	25,25	n 1
3b	F2-204265	S 75/4 K/5	geschränkte Zähne für schnellen Schnitt, Kurvenblatt, 5 Stk.	15,76	n 1
3c	F2-204270	HS 75/1,2 BI/5	BiMetall, gewelltes Blatt, für Aluminium, NE Metallen und Stahl, 5 Stk.	22,74	n 1
3d	F2-204344	R 54 G Riff	Hartmetall bestreutes Blatt, Ziegel, Keramik, GFK, 1 Stk.	11,19	n 1
3e	F2-204345	S 155/W/3	Dämmstoff-Sägeblatt, verzahnte Länge 155 mm, 3 Stk.	19,99	n 1
4	TAUCHSÄGE TS 55 FEBQ-Plus				
	Das Allround- Talent, Leistung 1.200 W, Drehzahl Sägeblatt 2.000 - 5.800 U/min, Sägeblatt Ø 160 mm, Schnitttiefe: 0 - 55 mm, Schnitttiefe 45°: 0 - 43 mm, Anschluss Staubabsaugung Ø 27/36 mm, Gewicht 4,5 kg HW-Feinzahnsägeblatt WD42, Splitterschutz, Sichtfenster, Bedienungswerkzeug F2-576703** im Systainer F2-577010** im Systainer + Führungsschiene FS 1400/2				580,37** n 1 692,34** n 1
5	AKKU-TAUCHSÄGE TSC 55 KEB-Basic				
	Das Allround-Talent. Mit geballter Durchzugskraft gelingen präzise Schnitte jetzt doppelt so schnell und kraftvoll bei gleichzeitig höherer Reichweite! Lieferumfang: 1x TSC 55 KEB-Basic, 1x Innensechskantschlüssel SW 5, 1x Kreissägeblatt WOOD FINE CUT HW 160 x 1,8 x 20 WD42, 1x Sichtfenster, 1x Splitterschutz, 1x Staubfangbeutel, im Systainer SYS3 M 437 F2-576712** ohne Akkupack, ohne Ladegerät				613,51** n 1
	SÄGEBLÄTTER für TS55, TSC55				
6	F2-491952	160x2,2x20 W48	HW-Feinzahnsägeblatt Ø 160 mm	95,86	n 1
7	F2-201910**	160x2,2x20 DIA4	Diamantsägeblatt Ø 160 mm, für Baustoffplatten, Gips- u. Faserzementplatten	196,39**	n 1
8	TAUCHSÄGE TS 60 KEBQ-Plus				
	mit dem einzigartigen KickbackStop! Leistung 1.500 W, Drehzahl Sägeblatt 3.000 - 6.800 U/min, Sägeblatt Ø 168 mm, Schnitttiefe: 0 - 62 mm, Schnitttiefe 45°: 45 mm, Anschluss Staubabsaugung Ø 27/36 mm, Gewicht 5 kg HW-Feinzahnsägeblatt WD42, Splitterschutz, Sichtfenster, Innensechskantschlüssel SW 5 F2-576721** im Systainer F2-577417** im Systainer + Führungsschiene FS 1400/2				683,19** n 1 795,16** n 1
	SÄGEBLÄTTER für TS 60 KEBQ-Plus				
9	F2-205765**	168x1,8x20 WD42	Kreissägeblatt HW Ø 168 mm	95,86**	n 1
10	F2-205766**	168x1,8x20 TF52	Kreissägeblatt HW Ø 168 mm, für Laminate	144,52**	n 1
11	SCHNELLLADEGERÄT SCA 8 AIRSTREAM		für alle Li-Ionen Akkupacks 10,8 - 18 V (außer CXS/TXS)		
	Schnellerer Wiedereinsatz von Akkupacks dank AIRSTREAM-Technologie (Kühlfunktion zur schnelleren Verfügbarkeit) und deutlich erhöhter Ladeleistung, LED-Anzeige zur Darstellung der Restladezeit, sichere Kabelaufwicklung um das Gehäuse, einfache Wandbefestigung, optimaler Einsatz bei Maschinen mit hohem Leistungsbedarf und langen Laufzeiten Ladestrom 8A, Eingangsspannung 220 - 240 V, Gewicht: 1,1 kg F2-200178				94,76 n 1
12	HIGHPOWER BLUETOOTH AKKUPACK BP 18 LI 4,0 HPC-ASI				
	Schnellerer Wiedereinsatz dank AIRSTREAM-Technologie , integrierter Gummirahmen zum Schutz des Werkstücks und des Akkupacks sowie zur sicheren Auflage der Maschine auf schiefen Flächen und Dächern, optimaler Einsatz bei Maschinen mit hohem Leistungsbedarf und langen Laufzeiten, Gewicht: 0,6 kg F2-205034 AP 18.0/4,0				111,90 n 1
13	KAPP-ZUGSÄGE KAPEX KS 120 REB				
	Extra-Klasse bis ins Detail! Zweifach kugelgelagerte Doppelsäulenführung für einzigartige Präzision Doppellinienlaser zur exakten Markierung des Sägeschnittes, integrierte Sonder-Kappstellung für Schnitttiefen bis max. 120 mm Leistung 1.600 W, Drehzahl Sägeblatt 1400 - 3400 U/min, Sägeblatt Ø 260 mm, Abmessungen: 713 x 500 x 470 mm, Gewicht 23,1 kg, HW-Universal-Sägeblatt W60, Winkelschmiege, Werkstückklemme, Bedienungswerkzeug F2-575302** im Karton				1.593,74** n 1
14	KAPP-ZUGSÄGE KAPEX KS 60 E-Set				
	Mobilität, Anwendungsvielfalt und beste Ergebnisse – perfekt kombiniert. Ideal für den mobilen Einsatz! LED-Schlaglicht zur exakten Schnitlinienanzeige, Winkelschmiege zur Übernahme von Innen- und Außenwinkeln, Leistung 1.200 W, Drehzahl Sägeblatt 1.300 - 3.500 U/min, Sägeblatt Ø 216 mm, Abmessungen: 661 x 475 x 430 mm, Gewicht 17,8 kg HW Universal-Sägeblatt W36, Schraubzwinde FSZ 120, LED-Schlaglicht, Winkelschmiege, Erhöhung, Bedienungswerkzeug F2-561728** im Karton				952,82** n 1

1



2



POWERSELECT

3a  **CARVEX** 3c 

3b  3d 

 3e



POWERSELECT

5



6  7 



FESTOOL



1 LANGHALSSCHLEIFER PLANEX easy LHS-E 225 EQ

Der Leichteste am Markt, leicht und intuitiv zu bedienen, der bürstenlose Motor ohne flexible Welle ist wartungsfrei und sorgt für optimale Kraftübertragung, regulierbare Ansaugung, randnahes Arbeiten durch abnehmbares Bürstensegment. 400 W, Drehzahl: 400 - 920 min⁻¹, Gewicht: 4,0 kg, Länge 1,60 m im Lieferumfang: StickFix-Schleifteller LHS-E Ø 215 mm, plug it-Kabel
F2-571934** in der Transporttasche

932,25** n 1

2 ABSAUGMOBIL CLEANTEC CTL/CTM 36 E AC - LHS

CTL: zugelassen für **Staubklasse L:** für Stäube mit MAK-Werten > 1mg/m³

CTM: zugelassen für **Staubklasse M:** für Stäube mit MAK-Werten > 0,1mg/m³ z.B. mineralische Stäube, Holzstäube
 Stufenlos einstellbare automatische Hauptfilterabreinigung: Intervalle von 15 Sek. bis 2 Min., sowie Sofortabreinigung, konstant hohe Saugleistung durch kompakte Hochleistungsturbine, Saugkraft stufenlos regulierbar, zum Nass- und Trockensaugen, Antistatik-Paket gegen statische Aufladung, Ein-/Ausschaltautomatik, 350 - 1.200 W, Gerätesteckdose für max. 2.400 W, Saugleistung regelbar bis 3.900 l/min, Unterdruck 24.000 Pa, Schlauchdepot, Behälter-/Filtersackvolumen 36/34 lt., Gewicht 15,2 kg, Anschlusskabel 7,5 m
 im Lieferumfang: Entsorgungssack, Selfclean-Filtersack, Verschlusschieber, Saugschlauch knickfest Ø 36 x 3,5 m-AS/LHS 225

F2-576850 CLEANTEC CTL 36 E AC-Planex Cleantec** 992,51** n 1
F2-576853 CLEANTEC CTM 36 E AC-Planex Cleantec** 1.200,10** n 1

LANGHALSSCHLEIFER PLANEX easy LHS-E225/CT..36 E Set

besteht aus: Langhalsschleifer **PLANEX easy LHS-E 225 EQ**, Beschreibung siehe Pos. 1, Absaugmobil **CLEANTEC**, Beschreibung siehe Pos. 2

3 **F2-575447**** mit Absaugmobil **CLEANTEC CTL 36 E AC-LHS** 1.884,71** n 1
 4 **F2-575455**** mit Absaugmobil **CLEANTEC CTM 36 E AC-LHS** 2.092,29** n 1

5 LANGHALSSCHLEIFER PLANEX LHS 2 225 EQI-PLUS

Das Highlight für den Trockenbau mit LED-Licht! Optimale Ausleuchtung beim Schleifen, Unebenheiten werden schon während des Schleifens sichtbar, regulierbare Ansaugung, die exzentrische Schleifbewegung erzielt eine perfekte und riefenfreie Oberfläche. 400 W, Drehzahl: 5.000 - 8.500 min⁻¹, Schleifhub 4 mm, Gewicht: 4,0/4,8 kg, Länge 1,20 m/1,65 m
Lieferumfang: Verlängerung VL-LHS 2 225, Schlauchclip SC-LHS 2 225, Klettverbinder KV-215 (5er Pack), 5er Pack Granat P180, plug it-Netz kabel 4 m, Schleifteller Ø 220 mm inkl. Interface-Pad, im Systainer SYS3
F2-575990** im Systainer

1.425,80** n 1

ZUBEHÖR FÜR PLANEX easy:

6 SCHLEIFTELLER ST-STF-D215/8-LHS 225-SW

superweich, für universellen Einsatz, anpassungsfähig, geeignet für ebene und gewölbte Flächen
F2-202546

123,50 n 1

7 SAUGSCHLAUCH

F2-577101** **D 36 x 3,5-AS/KS/LHS 225** hochflexibel, **knickfest**, mit Anschlussmuffe

196,16** n 1

8 ANSCHLUSSMUFFE

F2-495013** **D 36 DM-AS-LHS 225** für Saugschlauch Ø 36mm x 3,5m

27,07** n 1

9 PLUG IT-KABEL

F2-203929** **H05 RN-F/4 EU PLANEX** 4m für PLANEX und PLANEX EASY

27,31** n 1

10 KLETT-SCHLEIFSCHEIBEN Ø 225 mm, 8-Loch-Ansaugsystem, Packungsinhalt 25 Stk.

Saphir: zum Schleifen auf groben Betonflächen oder zum Aufrauen von Tapeten
F2-495175* P 36

121,10* n 1

Granat: für Spachtelmassen und Farben.

F2-205653 P 40 69,35 n 1
F2-205654 P 60 64,66 n 1
F2-205655 P 80 60,32 n 1
F2-205656 P 100 51,41 n 1
F2-205657 P 120 51,41 n 1
F2-205659 P 150 51,41 n 1
F2-205660 P 180 51,41 n 1
F2-205662 P 220 51,41 n 1

11 NETZ-SCHLEIFGITTELSCHLEIFMITTEL STF GR NET Ø 225 mm, Packungsinhalt 25 Stk.

Das neue widerstandsfähige Netzschleifmittel Granat Net ist die optimale Lösung bei der Bearbeitung stark staubender Materialien. Die offene Netzstruktur ermöglicht eine flächendeckende Staubabsaugung – für sauberes Arbeiten, hohen Abtrag und eine lange Lebensdauer des Schleifmittels.

F2-203312 P 80 86,49 n 1
F2-203313 P 100 73,81 n 1
F2-203314 P 120 73,81 n 1
F2-203315 P 150 73,81 n 1
F2-203316** P 180 73,81** n 1
F2-203317** P 220 73,81** n 1
F2-203318** P 240 73,81** n 1
F2-203319** P 320 73,81** n 1



ZUBEHÖR SPEZIALSAUGER PLANEX SRM 45 E (altes Modell):

12 **HAUPTFILTER NANO** **F2-496406** **HF SRM 45-LHS 225** 70,61 n 1
 13 **ENTSORGUNGSSACK** **F2-495015*** **ENS-SRM 45-LHS 225**, Pkg. mit 5 Stk. 35,70* n 1
 14 **FILTERSACK** **F2-495014** **FIS-SRM 45-LHS 225** doppelwandig, Pkg. mit 5 Stk. 48,44 n 1



FESTOOL

Zubehör PLANEX LHS 225 + PLANEX EASY:



Für große Staubmengen empfehlen wir, den als Zubehör erhältlichen Vorabscheider zu verwenden!
Siehe unter Seite Zubehör für Absauggeräte.



Zubehör PLANEX SRM - Sauger (altes Modell):



ABSAUGMOBIL CLEANTEC CTL/CTM

- **CTL:** für **Staubklasse L:** Filter-Abscheidegrad > 99%
- **CTM:** für **Staubklasse M:** z.B. mineralische Stäube, Holzstäube, ... Filter-Abscheidegrad > 99,9%
- **CTH:** für **Staubklasse H:** z.B. krebserzeugende u. pathogene Stäube, z.B. Asbest u. Schimmel, Filter-Abscheidegrad > 99,995%
- **AC: AUTOCLEAN** mit vollautomatischer Hauptfilterabreinigung mit stufenlos einstellbaren Intervallen, sowie Sofortabreinigung
- **HD:** nur in Kombination mit AC für extreme Staubmengen z.B. von Sanierungsfräsen und Diamantschleifern

1 ABSAUGMOBIL CLEANTEC CT 15 E-Set					
ideal zur Reinigung auf Baustellen, in Werkstätten sowie Büros, mit 15 lt. Behältervolumen saugt er Staub, Schmutz und Wasser, 350 - 1.200 W, Gerätesteckdose für max. 2.200 W, Volumenstrom max. 3.700 l/min, Behältervolumen 15 lt., Gewicht: 10,8 kg, Saugschlauch 27 mm x 3,5 m AS, Selfclean-Filtersack, Fugendüse und Polsterdüse					
	F2-577415**	CT E-Set mit Reinigungsset		385,99**	n 1
Zubehör für CT 15 siehe unten 2a - 2d					
2 ABSAUGMOBIL CLEANTEC CTL/CTM MIDI I - inkl. Bluetooth Technologie					
für Sauger-Ferneinschaltung bei Akku Werkzeugen, kompakt, mobil, Durchdacht: 350 - 1.200 W, Gerätesteckdose für max. 2.200 W, Saugleistung max. 3.700 l/min, Unterdruck max. 24.000 Pa, Behälter-/Filtersackvolumen max. 15/12,5 lt., Abmessungen (LxBxH) 470 x 320 x 495 mm, Gewicht 11,3 kg, zum Nass- und Trockensaugen, Anschlusskabel 7,5 m, innenliegendes Schlauchdepot, Sys-Dock mit T-LOC Funktion					
Lieferumfang: 1 Selfclean-Filtersack, Saugschlauch glatt Ø 27/32 x 3,5 m-AS/CT					
	F2-574832**	CLEANTEC CTL MIDI I		536,28**	n 1
	F2-574822**	CLEANTEC CTM MIDI I		649,80**	n 1
ZUBEHÖR FÜR CLEANTEC CTL/CTM MIDI I - CT 15					
2a	SELF CLEAN FILTERSACK F2-204308		Pkg. mit 5 Stk.	22,74	n 1
2b	LONG LIFE FILTERSACK F2-204309		Pkg. mit 1 Stk.	159,03	n 1
2c	HAUPTFILTER F2-204200		Pkg. mit 1 Stk.	23,31	n 1
2d	NASSFILTER F2-204202		Pkg. mit 1 Stk.	23,31	n 1
3 ABSAUGMOBIL CLEANTEC CTL/CTM 26 E					
Allrounder in perfekter Größe: 350 - 1.200 W, Gerätesteckdose für max. 2.400 W, Saugleistung regelbar bis 3.900 l/min., Unterdruck max. 24.000 Pa, Behälter-/Filtersackvolumen max. 26/24 lt., Abmessungen (LxBxH) 630 x 365 x 540 mm, Gewicht 13,9 kg, Ein-/Ausschaltautomatik, zum Nass- und Trockensaugen, Anschlusskabel 7,5 m, Schlauchdepot, Sys-Dock mit T-LOC Funktion. Lieferumfang: 1 Selfclean-Filtersack, Saugschlauch glatt Ø 27/32 x 3,5 m-AS/CT					
	F2-574947**	CLEANTEC CTL 26 E		677,91**	n 1
	F2-574945**	CLEANTEC CTL 26 E AC		794,68**	n 1
	F2-574981**	CLEANTEC CTM 26 E		902,80**	n 1
	F2-574978**	CLEANTEC CTM 26 E AC		1.014,17**	n 1
6	F2-575841**	CLEANTEC CTL 26 E AC Renofix		813,06**	n 1
	F2-576907**	CLEANTEC CHT 26 E		1.042,28**	n 1
ZUBEHÖR FÜR CLEANTEC CTL/CTM 26 E					
3a	F2-496187	SELF CLEAN FILTERSACK	Pkg. mit 5 Stk.	50,04	n 1
3b	F2-496120	LONG LIFE FILTERSACK	Pkg. mit 1 Stk.	192,85	n 1
3c	F2-203759	HAUPTFILTER HIGH PERFORMANCE	Pkg. mit 1 Stk.	65,69	n 1
3d	F2-496169**	NASSFILTER	Pkg. mit 1 Stk.	19,65**	n 1
3e	F2-498995*	SPEZIALFILTER FÜR CTH 26	Pkg. mit 1 Stk.	84,39*	n 1
4 ABSAUGMOBIL CLEANTEC CTL/CTM 36 E					
Volumenstark - aber keineswegs voluminös; Gerätesteckdose für max. 2.400 W, Saugleistung regelbar bis 3.900 l/min., Unterdruck max. 24.000 Pa, Behälter-/Filtersackvolumen max. 36/34 lt., Abmessungen (LxBxH) 630 x 365 x 596 mm, Gewicht 14,4 kg, Ein-/Ausschaltautomatik, zum Nass- und Trockensaugen, Anschlusskabel 7,5 m, Schlauchdepot, Sys-Dock mit T-LOC Funktion. Lieferumfang: 1 Selfclean-Filtersack, Saugschlauch glatt Ø 27/32 x 3,5 m-AS/CT					
	F2-574965**	CLEANTEC CTL 36 E		818,47**	n 1
	F2-574958**	CLEANTEC CTL 36 E AC		934,16**	n 1
	F2-574988**	CLEANTEC CTM 36 E		1.034,71**	n 1
	F2-574983**	CLEANTEC CTM 36 E AC		1.146,07**	n 1
ZUBEHÖR FÜR CLEANTEC CTL/CTM 36 E / PLANEX SAUGER					
4a	F2-496186	SELF CLEAN FILTERSACK	Pkg. mit 5 Stk.	54,73	n 1
4b	F2-496121	LONG LIFE FILTERSACK	Pkg. mit 1 Stk.	203,02	n 1
4c	F2-203759	HAUPTFILTER HIGH PERFORMANCE	Pkg. mit 1 Stk.	65,69	n 1
4d	F2-496169**	NASSFILTER	Pkg. mit 1 Stk.	19,65**	n 1
5 ABSAUGMOBIL CLEANTEC CTL/CTM 36 E AC RENOFIX					
Volumenstark - aber keineswegs voluminös; Gerätesteckdose für max. 2.400 W, Saugleistung regelbar bis 3.900 l/min., Unterdruck max. 24.000 Pa, Behälter-/Filtersackvolumen max. 36/34 lt., Gewicht 15,2 kg, Ein-/Ausschaltautomatik, zum Nass- und Trockensaugen, Anschlusskabel 7,5 m, Lieferumfang: 1 Selfclean-Filtersack, Entsorgungssack, Saugschlauch glatt Ø 27/32 x 3,5 m-AS/CT, Zubehörbox					
	F2-575842**	CLEANTEC CTL 36 E AC RenoFix		953,62**	n 1
	F2-575846**	CLEANTEC CTM 36 E AC RenoFix		1.160,13**	n 1
ZUBEHÖR FÜR CLEANTEC CTL/CTM 36 E AC HD / PLANEX SAUGER					
3a	F2-496186	SELF CLEAN FILTERSACK	Pkg. mit 5 Stk.	54,73	n 1
3b	F2-496215	ENTSORGUNGSSACK	Pkg. mit 5 Stk.	47,53	n 1
3c	F2-203759	HAUPTFILTER HIGH PERFORMANCE	Pkg. mit 1 Stk.	65,69	n 1
3d	F2-496169**	NASSFILTER	Pkg. mit 1 Stk.	19,65**	n 1
3e	F2-768115*	SYS-ADAPTER für altes Modell	Pkg. mit 1 Stk.	44,33*	n 1

1



+ Reinigungsset

FESTOOL

2



2a



2b



2c



2d



3



4



3a/4a



3b/4b

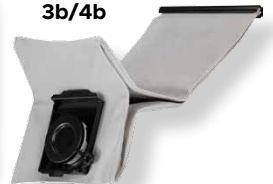

3c/4c



3d/4d

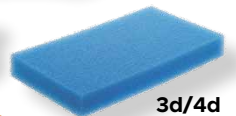

3e



5

6



5a



5b



5c



5d



für altes Modell!

5e



ZUBEHÖR FÜR ABSAUGGERÄTE

1	STANDARD-REINIGUNGSSET RS-ST D 24/36-Plus Handrohr gebogen D 36 HR-K AS, Verlängerungsrohre D 36 VR-K AS, Bodendüse D 36 BD 300, Fugendüse D 36 FD-300, Saugpinsel D 36 SP F2-577257**	im Systainer	94,59**	n	1
2	BODEN-REINIGUNGSSET Handrohr gebogen D 36 HR-K AS, Verlängerungsrohr Edelstahl 3-teilig D 36 VR-M3x, Bodendüse D36 BD 370, Fugendüse D 36 FD-300, Saugschlauch glatt D 36 x 3,5 m Antistatik F2-577259**	im Systainer	313,38**	n	1
3	HANDWERKER-REINIGUNGSSET Handrohr gebogen D 36 HR-K AS, Bodendüse D 36 BD 300, Verlängerungsrohre D 36 VR-K AS, Fugendüse D 36 FD-300, Saugpinsel D 36 SP, Saugschlauch glatt D 36 x 3,5 m Antistatik, F2-577258	im Systainer	212,84	n	1
4	SAUGSCHLAUCH	F2-577158** D 27/32x3,5m-AS/CTR mit Drehausgleich u. Anschlussmuffe	178,57**	n	1
5	SAUGSCHLAUCH	F2-204923** D 36/32 x 3,5 m-AS/CT mit Drehausgleich u. Anschlussmuffe	188,97**	n	1
6	DREHAUSGLEICH	F2-452892* für AS-Saugschlauch D 27, für Anschluss am Einlassstutzen des Saugers	28,45*	n	1
7	DREHAUSGLEICH	F2-204920** für AS-Saugschlauch D 36, für Anschluss am Einlassstutzen des Saugers	34,50**	n	1
8	ANSCHLUSSMUFFE AS	F2-202346* für alle Elektrowerkzeuge mit D27 Flansch	20,22	n	1
9	ANSCHLUSSMUFFE AS	F2-500671 für Saugschlauch D 36/32, für saugseitigen Anschluss	25,82	n	1
10	REDUZIERMUFFE AS	F2-768135 Reduzierung D 36/32 auf D 27 mm	27,99	n	1
11	STERNVERTEILER AS	F2-452898** mit Verschlussstück; zum Anschluss von zwei Saugschläuchen	50,27**	n	1
12	BODENDÜSE D 36	F2-452908 Industrieausf., Alu, 2 Laufrollen, 2 Bürstenstreifeneinsätze, Breite 370 mm	173,19	n	1
13	SAUGPINSSEL D 36 SP	F2-440404 Kunststoff, Ø 70 mm	13,71	n	1
14	FUGENDÜSE D 36 FD-300	F2-452904 Kunststoff, Länge 300 mm	9,83	n	1
15	POLSTERDÜSE D 36 PD	F2-500592 Kunststoff, Breite 120 mm	10,62	n	1
16	BOHRSTAUB-DÜSE D 27 BSD	F2-500483 staubfreies, rückstandloses Bohren bis max. Ø 12 mm	25,47	n	1
Zubehör für ausgelaufene Modelle:					
ZUBEHÖR FÜR CT 17 E					
o. Abb.	FILTERSACK	F2-769136 doppelwandig, Pkg. mit 5 Stk.	36,10	n	1
o. Abb.	FILTERELEMENT	F2-769134** zum Trockensaugen	37,13**	n	1
o. Abb.	CLEANTEC CTL MIDI altes Modell - bis 2018				
	SELF-CLEAN FILTERSACK	F2-498411 Pkg. mit 5 Stück	32,79	n	1
	LONGLIFE FILTERSACK	F2-499704 Pkg. mit 1 Stück	139,16	n	1
	HAUPTFILTER	F2-456790 Pkg. mit 1 Stück	25,71	n	1
	NASSFILTER	F2-456805 Pkg. mit 1 Stück	14,39	n	1
o. Abb.	VCP 260 E-L AC/E-M AC				
	FILTERSACK	F2-496187 SC FIS-CT 26/5, doppelwandig, Pkg. mit 5 Stk.	50,04	n	1
	ENTSORGUNGSSACK	F2-496216 ENS-CT 26 AC/5, Pkg. mit 5 Stk.	43,64	n	1
	FILTERELEMENT	F2-203759 HP-HF-CT 26/36/48 AC, Teflonbeschichtung	65,69	n	1
	NASSFILTER	F2-496169** NF-CT 26/36/48, zum Saugen von Flüssigkeiten	19,65**	n	1
o. Abb.	VCP 480 E-L AC/E-M AC				
	FILTERSACK	F2-497539** SC FIS-CT 48/5, doppelwandig, Pkg. mit 5 Stk.	59,30**	n	1
	ENTSORGUNGSSACK	F2-497540** ENS-CT 48 AC/5, Pkg. mit 5 Stk.	51,19**	n	1
	FILTERELEMENT	F2-203759 HP-HF-CT 26/36/48 AC, Teflonbeschichtung	65,69	n	1
	NASSFILTER	F2-496169** NF-CT 26/36/48, zum Saugen von Flüssigkeiten	19,65**	n	1
o. Abb.	FILTERSÄCKE FÜR MODELLE SR UND CT/CTL 22 + 33				
	FILTERSACK	F2-487070 für SR 200, 201, 203 zweilagig, Pkg. mit 5 Stk.	60,44	n	1
	FILTERSACK	F2-488460** für SR 151, SRM 152 zweilagig, Pkg. mit 5 Stk.	55,52**	n	1
	FILTERSACK	F2-483143 für SR 5, SR 6 zweilagig, Pkg. mit 5 Stk.	55,52	n	1
	FILTERSACK	F2-452970** für CT/CTL 22 E, Pkg. mit 5 Stk.	50,04**	n	1
	FILTERSACK	F2-456870 für CT/CTL 22 E, besonders reißfest, Pkg. mit 5 Stk.	63,75	n	1
	FILTERSACK	F2-456871 für CT/CTL 33 E, besonders reißfest, Pkg. mit 5 Stk.	70,15	n	1
17	BLUETOOTH FERNBEDIENUNG CT-F I/M-Set für CT 26, 36, 48 Modul zum Einbau in den freien Modulschacht von CT 26, 36, 48 (von Elektrofachkraft auszuführen) F2-202097**		106,25**	n	1
18	BLUETOOTH AKKU-PACK BP 18 Li Akkupack mit AIRSTREAM-Technologie für alle Festool 18 V Akkuwerkzeuge, außer CXS/TXS F2-205034	AP 18.0/4,0 Ah	111,90	n	1
19	VORABSCHIEDER CT-VA-20 mit Zyklon-Technologie für alle Absauggeräte CT 26/36/48 F2-204083**	CT Vorabscheider mit Auffangbehälter, Anschlussschlauch, Entsorgungssack	437,68**	n	1



1



4



2



3



5

Jedes Reinigungsset im Systainer



Bluetooth Fernbedienung und Bluetooth Modul-Set



17

Der Bluetooth Akkupack sorgt dafür, dass auch ein Akkuwerkzeug beim Einschalten das Absaugmobil automatisch startet! Bluetooth Modul am Absaugmodul vorausgesetzt!



18

FESTOOL

Die effizienteste Art, große Staubmengen zu bewältigen!

passend für alle Absauggeräte CT 26/36/48



19

Der modulare Aufbau ermöglicht den einfachen Transport und eine einfache Reinigung der Einzelteile!



Die Zyklon-Technologie trennt und sammelt grobe und feine Stäube bevor sie in das Absaugmobil gelangen!



Komfortabler Transport dank stapelbarer Auffangbehälter mit kompakten Abmessungen und robuster Bauweise



1	AKKU-BOHRSCHRAUBER CXS 2,6 Set Mini-Maße / Maxi-Leistung: 10,8 V , Drehzahl bis 430 bzw. 1.300 U/min, Bohrfutter 1,0 - 10 mm, Gewicht mit Li-Ion 0,9 kg, mit Ladegerät MXC , FastFix-Bohrfutter 10 mm, CE-Werkzeugfutter und Bithalter CE, Bit PZ 2, Winkelvorsatz, 2. Akkupack BP-XS 2,6 Ah F2-576093** im Systainer	335,76**	n	1
2	AKKU-BOHRSCHRAUBER TXS 2,6-Set Kompakt und handlich: 10,8 V , Drehzahl bis 430 bzw. 1.300 U/min, Bohrfutter 1,0 - 10 mm, Gewicht mit Li-Ion 0,9 kg, mit Ladegerät MXC , CE-Werkzeugfutter und Bithalter CE, FastFix-Bohrfutter 10 mm, Bit PZ 2, Winkelvorsatz, 2. Akkupack BP-XS Li-Ion 2,6 Ah F2-576102** im Systainer	335,76**	n	1
3	AKKU-BOHRSCHRAUBER T18+3 Basic Kraft trifft Intelligenz: EC-TEC Motor: 18 V, 5,2 Ah ; Drehzahl bis 450 bzw. 1.500 U/min, Bohrfutter 1,5 - 13 mm, Gewicht mit Li-Ion 1,8 kg, CENTROTEC Werkzeugfutter, CENTROTEC Bithalter, Schnellspannbohrfutter FastFix 13 mm, Bit PZ 2, Gürtelclip, ohne Akkupack, ohne Ladegerät F2-576448** im Systainer	274,62**	n	1
4	AKKU-SCHLAGBOHRSCHRAUBER Quadrive TDC 18/4 I- Basic Das Multitalent mit Schlag zum Bohren oder Schrauben in Mauerwerk oder Holz. Bürstenloser EC-TEC-Motor: 18 V, 5,2 Ah , 4-Gang-Getriebe, Drehzahl - 3.800 U/min, Schlagzahl -76.000 min, Gewicht mit Li-Ion 2 kg, Bohr-Ø in Holz/Metall 50/13 mm, Bohr-Ø in Mauer(Ziegel) 10 mm, Bohrfutterspannbereich 1,5 - 13 mm, CENTROTEC Werkzeugfutter, CENTROTEC Bithalter, Schnellspannbohrfutter FastFix 13 mm, Bit PZ 2, Zusatzhandgriff, ohne Akkupack, ohne Ladegerät F2-575604** im Systainer	340,58**	n	1
ZUBEHÖR FÜR AKKUBOHRSCHRAUBER TDC 18/4:				
5	TIEFENANSCHLAG DC UNI FF F2-769126	137,90	n	1
6a	CENTROTEC STEINBOHRER-Set F2-769096** bestehend aus Ø 4, Ø 5, 2 x Ø 6, Ø 8, Ø 10	66,83**	n	1
6b	CENTROTEC HOLZBOHRER-Set F2-769093** bestehend aus Ø 4, 2 x Ø 5, Ø 6, Ø 8, Ø 10	71,18**	n	1
6c	STANDARD BIT SET bestehend aus: je 2 Standard Bits PH 1, PH 2, PH 3, PZ 1, PZ 2, PZ 3, TX 10, TX 15, TX 20, TX 25, TX 30, TX 40 F2-769094** 1 Centrotec Schnellwechsel-Bithalter BHS 65 CE	46,27**	n	1
7	AKKU-TROCKENBAUSCHRAUBER DWC 18-4500 Basic Präzise, verschleißfreie elektronische Abschaltung für exakte Einschraubtiefe und hohe Lebensdauer, Energiesparfunktion Start/Stop auf Wunsch ohne Betätigung des Hauptschalters, langlebiger, bürstenloser EC-Motor für enormen Wirkungsgrad und maximale Ausdauer, schneller, werkzeugloser Wechsel auf Magazinvorsatz möglich, Leistung 18 V, 5,2 Ah , Drehzahl 0 - 4.500 U/min, Magazinvorsatz, Tiefenanschlag, Gürtelclip, Gerüsthaken, Magnetbithalter, 2 x Bit PH 2 lang, Bit PH 2, ohne Akkupack, ohne Ladegerät F2-576504** im Systainer	420,59**	n	1
8	SCHNELLBAUSCHRAUBEN für Holz und Metall, magaziniert, 1.000 Schrauben im Karton, Feingewinde F8-17003925 FG 3,9 x 25 mm F8-17003935 FG 3,9 x 35 mm	21,89 28,49	n	1
9	Bit lang für Magazinvorsatz, 3 Stück Packung			
9a	F2-769124 Bit PH2-AF-55 3x (Kreuz)	21,25	n	1
9b	F2-201463 Bit TX 20-AF-55/3 (Torx)	21,25	n	1
10	AKKU-BOHRHAMMER BHC 18 Basic Der Komforthammer unter den Akkubohrhämmern, kompakte Bauform und ausgewogene Gewichtsverteilung mit nur 2,6 kg der leichteste seiner Klasse, damit ist er für alle Anwendungen im Innenausbau bis hin zur Befestigung von Wärmedämmverbundsystemen die perfekte Lösung, Drehzahl 0 - 1.100 U/min, Schlagzahl 0 - 4.895, Schlagstärke 1,8 J, Leistung 18 V, 5,2 Ah Zusatzhandgriff, Tiefenanschlag, ohne Akkupack, ohne Ladegerät F2-577600** im Systainer	357,88**	n	1
11	ADAPTER AD SDS-plus/FastFix F2-769068	21,25	n	1
12	BOHRERKASSETTE BKS SYS3 D5-12 SDS F2-577398 BohrerKassette mit 7 Bohrer, D5-12 mm	85,12	n	1
13	SCHNELLLADEGERÄT SCA 8 AIRSTREAM für alle Li-Ionen Akkupacks 10,8 - 18 V (außer CXS/TXS) Schnellerer Wiedereinsatz von Akkupacks dank AIRSTREAM-Technologie (Kühlfunktion zur schnelleren Verfügbarkeit) und deutlich erhöhter Ladeleistung, LED-Anzeige zur Darstellung der Restladezeit, sichere Kabelaufwicklung um das Gehäuse, einfache Wandbefestigung, optimaler Einsatz bei Maschinen mit hohem Leistungsbedarf und langen Laufzeiten Ladestrom 8A, Eingangsspannung 220 - 240V, Gewicht: 1,1 kg F2-200178*	94,76*	n	1
14	SCHNELLLADEGERÄT TCL 6 für alle Li-Ionen Akkupacks 10,8 - 18V (außer CXS/TXS) LED-Anzeige zur Darstellung der Restladezeit, Ladestrom 6A, Eingangsspannung 220 - 240V, Gewicht: 0,8 kg F2-201135	64,98	n	1
15	BLUETOOTH AKKU-PACK BP 18 Li Bluetooth Lithium-Ionen Akkupack mit AIRSTREAM-Technologie für alle Festool 18 V Akkuwerkzeuge, außer CXS/TXS F2-205034 AP 18.0/4,0 Ah	111,90	n	1



POWERSELECT
mach dein Set so wie du es brauchst!



FESTOOL

1 DELTASCHLEIFER DTS 400 REQ-Plus				
Der kompakte Eckenschleifer mit ergonomischer Bauform und perfekt ausbalancierter Gewichtsverteilung. Die Einhandmaschine mit Deltaschleifschuh: Schleifhub 2 mm, regelbar 6.000 - 12.000 Hübe/min, Gewicht 1,2 kg, Anschluss für Fremdabsaugung, StickFix Schleifschuh 100 x 150 mm, PROTECTOR, Longlife-Staubfangbeutel				
	F2-577518**	im Systainer	403,29**	n 1
1a	SCHLEIFSCHUH StickFix	F2-493723 100 x 150 mm	36,10	n 1
1b	LONGLIFE-STAUB.	F2-201693 Longlife-Staubfangbeutel mehrfach entleerbar und verschleißresistent	36,33	n 1
2 AKKU-DELTASCHLEIFER DTSC 400				
Ergonomischer Akku-Eckenschleifer, 18 V, bürstenloser Motor, Leistung wie aus der Steckdose: Schleifhub 2 mm, regelbar 6.000 - 10.000/min, Gewicht 1,4 kg (inkl. Akku), StickFix Schleifschuh 100 x 150 mm, PROTECTOR, Longlife-Staubfangbeutel				
2a	F2-577507**	DTSC 400-Basic ohne Akkupack, ohne Ladegerät, im Systainer	348,45**	n 1
2b	F2-577508**	DTSC 400 Li 3,1 I-Plus 2 Akkupack BP 18 Li 3,1 ERGO-I, Schnellladegerät TCL6, im Systainer	578,77**	n 1
2c	F2-577509**	DTSC 400 Li 3,1 I-Set wie Pos. 2b + Netzadapter ACA 18V ERGO, inkl. Plug it-Netzkabel	734,18**	n 1
3 RUTSCHER RTS 400 REQ-Plus				
Die Einhandmaschine: Schleifhub 2 mm, regelbar 12.000 - 24.000 Hübe/min, Gewicht 1,2 kg wechselbarer STF-Schleifschuh 80 x 130 mm, 27-mm-Anschluss für Fremdabsaugung, StickFix Schleifschuh 80 x 130 mm, Festool PROTECTOR, Longlife-Staubfangbeutel				
	F2-576057	im Systainer	403,29	n 1
3a	SCHLEIFSCHUH StickFix	F2-489252 80 x 130 mm	31,76	n 1
o.Abb.	SCHLEIFSCHUH StickFix	F2-483906 80 x 130 mm – RS 4 (altes Gerät)	32,45	n 1
3b	LONGLIFE-STAUB.	F2-201693 Longlife-Staubfangbeutel mehrfach entleerbar und verschleißresistent	36,33	n 1
4 AKKU-RUTSCHER RTSC 400				
Ergonomischer Akku-Einhand-Rutscher, 18 V, bürstenloser Motor, Leistung wie aus der Steckdose: Schleifhub 2 mm, regelbar 6.000 - 10.000/min, Gewicht 1,4 kg (inkl. Akku), StickFix Schleifschuh 80 x 130 mm, PROTECTOR, Longlife-Staubfangbeutel				
4a	F2-576347**	RTSC 400 Basic ohne Akkupack, ohne Ladegerät, im Systainer	348,45**	n 1
4b	F2-577686**	RTSC 400 3,0 I-Plus 2 Akkupack BP 18 Li 3,1 ERGO-I, Schnellladegerät TCL6, im Systainer	578,77**	n 1
4c	F2-577681**	RTSC 400 3,0 I-Set wie Pos. 4b + Netzadapter ACA 18V ERGO, inkl. Plug it-Netzkabel	734,18**	n 1
5 TURBOFILTER				
	F2-489128	Pkg. mit 5 Stk. Papierfilter für RTS 400 EQ, DTS 400 EQ, ETS 125 EQ	11,65	n 1
6a	PLUG IT-KABEL	F2-203914 Gummikabel, Länge 4 m	26,39	n 1
6b	PLUG IT-KABEL	F2-203920 Gummikabel, Länge 7,5 m	32,21	n 1



Akku-Deltaschleifer
DTSC 400



Akku-Rutscher
RTSC 400

FESTOOL
Jedes Gerät im Systainer



1 GETRIEBE-EXZENTERSCHLEIFER ROTEX RO 90 DX FEQ-PLUS				
Der Runde, der auch in die Ecken schleift. 4 Geräte in einem: Grob-, Fein-, Deltaschleifen und Polieren. Leistungsaufnahme 400 W, Drehzahl Kurvenbahn: 260 - 520 U/min, Exzenterbewegung: 3.500 - 7.000 U/min, Gewicht 1,4 kg, Anschluss Staubabsaugung 27 mm, Schleifhub: 3 mm, mit FastFix-Schleifteller Ø 90 mm (weich-HT), StickFix-Schleifschuh V93, Festool Protector, Schleifmittelmix V93, Schleifmittelmix D90				
	F2-576259**	im Systainer	611,22**	n 1
2a	SCHLEIFTELLER F2-496804	Ø 90 mm rund, weiche Ausführung	40,79	n 1
2b	INTERFACE-PAD F2-497481	Ø 90 mm, Höhe 15 mm, als Dämpfungselement zw. Scheibe und Teller	10,62	n 1
2c	SCHLEIFSCHUH F2-496802	Deltaschleifschuh für Schleifmittel 93 V,	33,24	n 1
2d	SCHLEIFSCHUH F2-496803**	Lamellenschleifschuh V93, Tischplatte inkl. auswechselb. Schleifschuh	40,79**	n 1
2e	SCHLEIFSCHUH F2-488715	Schleifschuh StickFix V93 weich, mit Druckknopf, Pckg. mit 2 Stk.	19,88	n 1
3 TISCHPLATTE F2-488717 für DX 93 zur Befestigung des Schleifschuhs (altes Gerät)			16,11	n 1
4 EXZENTERSCHLEIFER ETS 125 REQ-Plus				
Feinstschliff auf kleinen Flächen: Schleifhub 2 mm, regelbar 6.000 - 12.000 Hübe/min, Gewicht 1,2 kg StickFix Schleifteller Ø 125 mm W-HT (weich-HT), PROTECTOR, Longlife-Staubfangbeutel				
	F2-576069**	im Systainer	403,29**	n 1
4a	SCHLEIFTELLER F2-492280	Ø 125 mm weiche Ausführung, hochtemperaturbest. Klette, 4 x M4	60,90	n 1
4b	LOGLIFE-STAU. F2-201693	Longlife-Staubfangbeutel mehrfach entleerbar und verschleißresistent	36,33	n 1
5 AKKU-EXZENTERSCHLEIFER ETSC 125				
Ergonomischer Akku-Einhandschleifer, 18 V, bürstenloser Motor, Schleifhub 2 mm, Gewicht 1,4 kg (inkl. Akku), regelbar 6.000 - 10.000 Hübe/min, StickFix Schleifteller Ø 125 mm W-HT (weich), PROTECTOR, Longlife-Staubfangbeutel				
5a	F2-576370** ETSC 125-Basic	ohne Akkupack, ohne Ladegerät, im Systainer	348,45**	n 1
5b	F2-577694** ETSC 125 3,0 I-Plus	2 Akkupack BP 18 Li 3,1 ERGO-I, Schnellladegerät TCL6, im Systainer	578,77**	n 1
5c	F2-577689** ETSC 125 3,0 I-Set	wie Pos. 5b + Netzadapter ACA 18V ERGO, inkl. plug it-Netzkabel	734,18**	n 1
6 GETRIEBE -EXZENTERSCHLEIFER RO 125 FEQ-Plus ROTEX				
Vielseitig und handlich: 3,6 mm Hub, Drehzahl Exzenterbewegung 3.000 - 6.000 U/min, Leistung 500 W, Gewicht 1,9 kg, Anschluss für Fremdotsaugung 27 mm, mit FastFix-Schleifteller Ø 125 mm (weich-HT), Protector				
	F2-576029**	im Systainer	621,50**	n 1
6a	SCHLEIFTELLER FastFix F2-492125**	Ø 125 mm, weiche Ausführung	50,16**	n 1
6b	PREMIUM LAMMFELL F2-202045	echtes Lammfell, zur Hochglanz-Politur, fusselfrei, Ø 125 mm	18,85	n 1
7 EXZENTERSCHLEIFER ETS 150/5 EQ-Plus				
Für Grob- und Zwischenschliff: 5 mm Hub, regelbar 4.000 - 10.000 U/min, Leistung 310 Watt, Gewicht: 1,8 kg, mit M8 Schleifteller Ø 150 mm MULTI-JETSTREAM 2 (weich W), Filterkassette, Bedienungswerkzeug				
	F2-576080**	im Systainer	469,56**	n 1
7a	SCHLEIFTELLER MULTI-JETSTREAM 2 Ø 150 mm, M8, weich F2-202458		64,32	n 1
7b	TURBOFILTER F2-487779	Pkg. mit 5 Stk.	10,40	n 1
8 EXZENTERSCHLEIFER ETS EC 150/5 EQ-Plus				
Starke Abtragsleistung durch 5 mm Schleifhub: regelbar 6.000 - 10.000 min ⁻¹ , Leistung 400 Watt, Gewicht 1,2 kg, M8 Schleifteller Ø 150 mm MULTI-JETSTREAM 2 (weich W), Bedienungswerkzeug, plug it-Kabel H05 RN-F/4, Anschluss für Fremdotsaugung 27 mm				
	F2-576329**	im Systainer	662,63**	n 1
8a	SCHLEIFTELLER MULTI-JETSTREAM 2 Ø 150 mm, M8, weich F2-202458		64,32	n 1
9 ROTEX RO 150 FEQ-Plus				
3 Geräte in einem, 5 mm Hub, Drehzahl Exzenterbewegung 3.300 - 6.800 U/min, Leistung 720 W, Gewicht 2,3 kg, FastFix Schleifteller Ø 150 mm MULTI-JETSTREAM 2 (weich W), Protector				
	F2-576017**	im Systainer	732,32**	n 1
9a	PROTECTOR F2-493913**	zum Schutz von Schleifteller und Werkstück	17,14**	n 1
9b	SCHLEIFTELLER WEICH F2-202461	Multi-Jetstream 2, hochtemperaturbeständige Klette, universeller Einsatz	64,32	n 1
9c	POLIERTELLER F2-496151	zur Aufnahme des Polierzubehörs	40,44	n 1
9d	LAMMFELL F2-202046	Premium-Lammfell, Ø 150 mm, Höhe 18 mm	22,62	n 1
9e	POLIERSCHWAMM F2-202377	weiß, fein, zum Vorpolieren und Finish und Hochglanzpolitur	19,42	n 1
ZUBEHÖR FÜR AKKU-KOMPAKTSCHLEIFER ETSC 125, RTSC 400, DTSC 400				
10	F2-201135	SCHNELLLADEGERÄT TCL 6	64,98	n 1
11	F2-577704**	AKKUPACK BP 18 Li 3,0 Ergo I	104,98**	n 1
12	F2-202501	NETZADAPTER ACA inkl. plug-it Netzkabel, für den elektrischen Dauerbetrieb	133,09	n 1

GEEIGNETE SCHLEIFMITTEL SIEHE KAPITEL SCHLEIFMITTEL IM WERKZEUGKATALOG



FESTOOL



			EURO	VE
Zubehör für RG 150 E-Plus				
1c	WERKZEUGKOPF	F2-769105**	FZ-RG 150, 35 Hartmetall-Fräsräder "Form Flach"	440,65** n 1
1d	FRÄSRÄDER	F2-769051**	HW-FZ 35, Ersatzräder für "Form Flach", Satz mit 35 Hartmetall-Fräsrädern	286,88** n 1
1j	DIAMANTSCHLEIFER	F2-769085**	DIA THERMO-D150	602,08** n 1
Zubehör für RG 130 E-Plus + RG 130 ECI				
2	DIAMANTSCHLEIFER RG 130 ECI-Plus		Sanierungsschleifer für das Entfernen von hartnäckigen Fliesen- und Parkettkleberesten, Nennaufnahme 1.600 W, Drehzahl 2.200 - 6.500 U/min, Werkzeug-Ø 130 mm, Anschluss Staubabsaugung 36 mm, Gewicht 3,9 kg	
	F2-577045		ohne Werkzeugkopf, im Systainer	913,97** n 1
2a	DIAMANTSCHLEIFER	F2-768017*	DIA HARD-D130 PREMIUM, für Beton	249,85* n 1
2f	BÜRSTENKRANZ	F2-769110*	austauschbarer Ersatzbürstenkranz	29,93* n 1

NEU!



1c

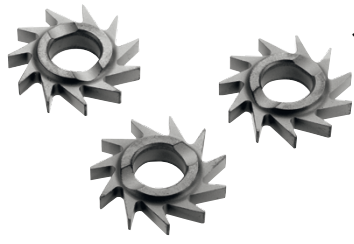

1d



1j



2

NEU!



2a



2f

1	DIAMANT TRENNSYSTEM DSC-AG 125-PLUS-FS Präzise trennen ohne Staub! Die Führungsschiene erlaubt das Durchführen von Schnitten mit höchster Genauigkeit. Exakte Schnitte dank Sichtfenster mit Blick auf Anriss und Schnittstelle, die Tauchfunktion ermöglicht den Schnittbeginn an jeder Stelle im Material, keine Oberflächenbeschädigungen dank Rolle für sichere und leichte Führung auf dem Werkstück. Lieferumfang: Winkelschleifer AG 125-14 D, Absaughaube DCC-AG 125, Diamantscheibe ALL-D125 Premium, Führungsschiene FS 800/2 Technische Daten: Nennaufnahme 1.400 W, Drehzahl 3.500 - 11.000 U/min, Scheiben Ø 125 mm, Schnitttiefe 27 mm, Schnitttiefe auf Führungsschiene 23 mm, Gewicht 4,1 kg F2-576549** im Systainer	491,26**	n	1
2	ZUBEHÖR FÜR DIAMANT TRENNSYSTEM DIAMANTSCHLEIFEN Ø 125 mm , passend für alle AG 125			
2a	ALLROUND F2-769154** ALL-D 125 Premium	89,45**	n	1
2b	FUGENSANIERUNG F2-769087** MJ-D 125 Premium	120,08**	n	1
2c	TRENNEN VON FLIESEN F2-769162** TL-D 125 Premium	59,52**	n	1
3	FREIHAND TRENNSYSTEM DSC-AG 125 FH-PLUS Einfach Staubfrei trennen (mind. 95% Absaugeffektivität im geschlossenen Zustand). Die gelungene Kombination aus präzisiertem, handlichem Winkelschleifer und effizienter Staubabsaugung. Lieferumfang: Winkelschleifer AG 125-14 DE, Absaughaube DCC-AG 125 FH, Diamantscheibe ALL-D 125 Standard, Tischplatte TP-DSC-AG 125 FH, Zusatzhandgriff, Technische Daten: Leistungsaufnahme 1.400 W, Drehzahl 3.500 - 11.000 U/min, Scheiben-Ø 125 mm, Schnitttiefe 27 mm, Anschluss Staubabsaugung Ø 36/27 mm, Gewicht Haube 0,6 kg, Gewicht System 2,9 kg F2-576552 im SYSTAINER SYS 3 T-LOC	370,16	n	1
3a	AKKU-FREIHANDTRENNSYSTEM DSC-AGC 18-125 FH EB-Basic Überzeugend robust und langlebig: mit gekapseltem Motor und vergossener Elektronik vollkommen staubresistent. Lieferumfang: Absaughaube, Diamanttrennscheibe ALL-D 125 Premium, Tischplatte TP-DSC-AG 125 FH, Zusatzhandgriff, Spannmutter, Flansch, Schlüssel, ohne Akku und ohne Ladegerät Technische Daten: Akkuspannung 18 V, Drehzahl 4.500 - 8.500 U/min, Scheiben-Ø 125 mm, Schnitttiefe 27 mm, Anschluss Staubabsaugung Ø 36/27 mm, Gewicht System 3,2 kg (mit Akku) F2-576829** im SYSTAINER SYS 3 T-LOC	500,40**	n	1
4	AKKU-WINKELSCHLEIFER AGC 18-125 EB-Basic Die robuste Lösung beim Trennen und Schleifen! Mit gekapseltem Motor und vergossener Elektronik vollkommen staubresistent. Lieferumfang: Schutzhaube, Zusatzhandgriff, Schnellspannmutter, Flansch, Schlüssel, ohne Akku und ohne Ladegerät Technische Daten: Akkuspannung 18V, Drehzahl 4.500 - 8.500 U/min, Scheiben-Ø 125 mm, Gewicht 2,7 kg (mit Akku) F2-576825** im SYSTAINER SYS 3 T-LOC	367,87**	n	1
5	BAUSTELLENRADIO SYSROCK BR 10 Kompakte, robuste Bauweise , flexible, bruchsichere Antenne und stoß-/rutschfeste Rundum-Gummierung, Aux-In Eingang zum Anschluss mobiler Endgeräte wie Smartphone oder Tablet, kabellose Musik-Übertragung dank Bluetooth-Schnittstelle , Telefonverstärker und Freisprechfunktion über Bluetooth. Energieversorgung über Netzkabel oder Festool Akkupacks (ideal mit BPC 18 Li-Ion) mit großer Schiebe-Schnittstelle (10,8 - 18 V), flexible Aufstellpositionen, perfekter, raumfüllender Klang F2-202111** BR10 DAB+ (zusätzlicher Empfang von Digitalradio)	220,50**	n	1
6	SYSLITE DUO Baustrahler Einzigartige LED Anordnung für 180° Streuwinkel und homogene Ausleuchtung, hohe Leuchtkraft (8.000 Lumen) erzielt großflächig eine hervorragende Beleuchtung, tageslichtähnliche Lichtfarbe (5.000 K), robust und langlebig mit 10.000 Stunden Leuchtdauer und stoßfesten Ecken			
6a	F2-200164** SYSLITE DUO im Karton	356,45**	n	1
	F2-576406** SYSLITE DUO-Plus im SYSTAINER SYS 3 M237	393,01**	n	1
6b	F2-576402** SYSLITE DUO-Set Stativ ST DUO 200, im SYSTAINER SYS 3 M237	565,52**	n	1
7	STREIFLICHT SYSLITE STL 450 Unebenheiten und Fehler sofort erkennen durch neu entwickelte und einzigartige Optik! Robustes Kunststoffgehäuse und lange LED-Lebensdauer für harten Baustelleneinsatz, wartungsfrei, IP 55, Lumenwert 1.500 lm, Lichtfarbe 5.000 K, Kabellänge 5 m.			
7a	F2-201937** SYSLITE STL 450 in Tasche	348,45**	n	1
7b	F2-201936** Adapter AD-ST DUO 200 zur Befestigung auf Stativ ST DUO 200	96,65**	n	1
7c	F2-202911** SYSLITE STL 450-Set in Tasche + Adapter + Stativ ST Duo 200	618,08**	n	1
8	SCHNELLLADEGERÄT TCL 6 für alle Li-Ionen Akkupacks 10,8 - 18 V (außer CXS/TXS) LED-Anzeige zur Darstellung der Restladezeit, Ladestrom 6A, Eingangsspannung 220 - 240 V, Gewicht: 0,8 kg F2-201135	64,98	n	1
9	BLUETOOTH AKKU-PACK BP 18 Li F2-205034 AP 18.0/4,0 Ah	111,90	n	1

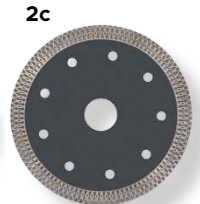
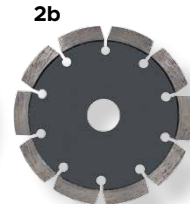
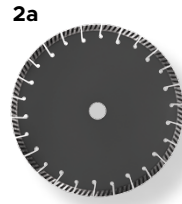

FESTOOL



1	RÜHRWERK MX 1000 RE EF kompakt und durchzugsstark, 1.020 W, Mischmenge bis ca. 40 lt. Drehzahl 1. Gang 360 - 630 U/min, Gewicht 4,6 kg F2-575806 MX 1000 RE EF HS2 das Universelle: 1-Gang Rührwerk mit Rührstab HS2 120 x 600 M14		EURO	VE						
			307,33	n						1
2a	RÜHRWERK MX 1200 RE EF HS3R das Kraftpaket mit 1 Gang für schwere und große Mischmengen, 1.200 W, Drehzahl MX 1200 RE: 1. Gang 360 - 630 U/min, Gewicht 4,6 kg; Mischmenge bis ca. 60 lt. F2-576743** MX 1200 RE EF HS3R das Kraftpaket: 1-Gang Rührwerk mit Rührstab HS3 140 x 600R M14									1
			428,43**	n						1
2b	RÜHRWERK MX 1200/2 RE EF HS3R das Kraftpaket mit 2-Gang für zähes und große Mischmengen, 1.200 W, Drehzahl MX 1200/2 RE: 1. Gang 150 - 360 U/min, 2. Gang 320 - 780 U/min, Gewicht 6,3 kg; Mischmenge bis ca. 70 lt. F2-575815** MX 1200/2 RE EF HS3R das Kraftpaket: 2-Gang Rührwerk mit Rührstab HS3 140 x 600R M14									1
			524,39**	n						1
3	RÜHRWERK MX 1600/2 RE EF HS3R das Stärkste mit 2-Gang für zähes und schweres Rührgut , 1.500 Watt, Mischmenge bis ca. 90 lt. Drehzahl 1. Gang 150 - 300 U/min, 2. Gang 320 - 650 U/min, Gewicht 6,7 kg F2-575818** MX 1600/2 RE EF HS3R das Stärkste: 2-Gang Rührwerk mit Rührstab HS3 160 x 600R M14									1
			591,80**	n						1
4	ADAPTER AD-EF-M14/80 ERGOFIX zur Aufnahme von M14 Rührkörben mit ErgoFix-Rührwerken zur Einstellung der individuellen Arbeitshöhe des Rührwerkes F2-769091									1
	ZUBEHÖR, RÜHRSTÄBE:									
5	RONDENRÜHRER mit Ring, für Bohrmaschine, verzinkt, zum gründlichen Vermengen von Wand- und Dispersionsfarben, Kleister, Vergussmassen, Lacke, Bitumen, Schlämme K1-1106200 20 - 30 kg, 120 x 600 SW 10									1
			23,90							1
6	RINGRÜHRER für Bohrmaschine, verzinkt K1-1102000 90 x 600 SW 8									1
			15,61							1
7	WENDEL RÜHRER für Bohrmaschine, verzinkt, zum Mischen von flüssigen und zähen Materialien K1-1103900 5 - 15 kg, 85 x 500 SW 8									1
			14,94							1
8	WENDEL RÜHRER mit Ring HS2-M14 für zähes Rührgut, Fliesenkleber, Fugenmasse, Klebemörtel, Fertigputz, Estrich, Spachtelmasse, Ausgleichsmasse K1-1151200 20 - 30 kg, 120 x 600 M 14 K1-1151300 30 - 40 kg, 140 x 600 M 14									1
			28,32							1
			32,96							1
9	WENDEL RÜHRER mit Ring HS3-R-M14 für schweres Rührgut mit hoher Viskosität. Mörtel, Beton, Zement- und Kalkputz, Ansetzbinder, Estrich, quarzgefüllte Epoxidharze, Bitumen-Dickbeschichtung. Mischwirkung von unten nach oben. "Schraubt" sich selbst ins Material hinein. K1-1158800 15 - 25 kg, 120 x 600 M 14 K1-1158900 25 - 40 kg, 140 x 600 M 14 K1-1159000 30 - 60 kg, 160 x 600 M 14									1
			36,92							1
			36,39							1
			44,38							1
10	RÜHRER EXPRESS verzinkt, schnelle Materialmischung (nach unten) durch optimale Propellerform, für flüssige, zähe und pastöse Materialien: Kalk, Lacke, Farben,... K1-1153600 20 - 35 kg, 140 x 600 M 14									1
			30,67							1
11	ADAPTER Innengewinde M14 / M14 K1-1171900									1
			12,20							1
12	VERLÄNGERUNG R-V 100 M14 M/F 100 mm, zur Verlängerung der Rührwerkspindel und Verbesserung der Ergonomie A4-390755**									1
			16,00**	n						1
13	RÜHRQUIRLVERLÄNGERUNG M14 200 mm, zur Verlängerung von Rührwerken, Innen- und Außengewinde M14 B2-19452									1
			5,80	n						1



- HS 2:** schraubt sich selbst nach unten und drückt das Material nach oben
Ideal für zähes Rührgut, Fliesenkleber, Fugenmasse, Klebemörtel, Fertigputz, Estrich, Spachtelmasse, Ausgleichsmasse
- HS 3 R:** Mischwirkung von unten nach oben, ideal für schweres und zähes Rührgut z.B. Mörtel, Beton, Zement- und Kalkputz, Estrich, quarzgefüllte Epoxidharze, Bitumen-Dickbeschichtung
- EXPRESS:** Mischwirkung von oben nach unten. Für dünnflüssiges Rührgut, Dispersionsfarben, Lacke, Wandfarben, Vergussmassen



Mit einzigartiger
patentierter ErgoFix
Höhenverstellung



Aufnahme der Rührstäbe:

-  SW für Bohrmaschine
-  M14 für Rührwerke

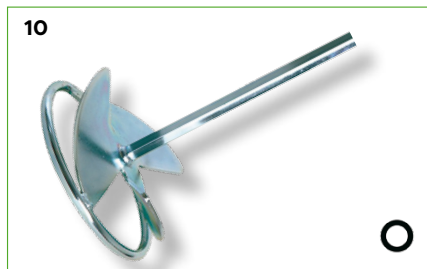
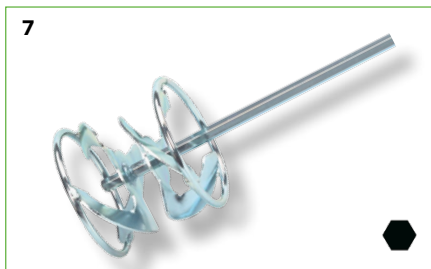
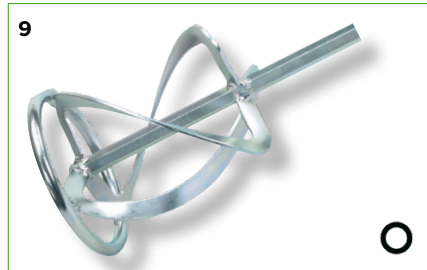
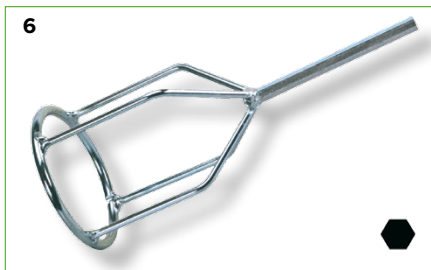

1 BAUSAUGER DC 1800 ECO AUTO			
Robustes Leichtgewicht mit extrem großer Leistung durch Zyklontechnologie! Mit und ohne Beutel verwendbar, standardmäßig Filterklasse H, Autostart-Funktion für angeschlossenes Werkzeug! Behälter: 20 lt., Luftmenge ohne Saugschlauch: 190 m ³ /h, Unterdruck: 25 kPa, Motorleistung: 1.285 W, Gewicht: 14 kg, Lieferumfang: Saugschlauch (Ø 38 mm) 5 m; Bodensaugdüse B 370/38; Saugrohr Ø 38 mm; Plastiksack; Sackniederhalter; Feinfilter Klasse M, Mikrofilter Klasse H			
D10-101801**		1.379,00**	n 1
FILTER FÜR BAUSAUGER DC 1800			
1a	D10-42029 Feinfilter Klasse M	72,30	n 1
1b	D10-42027 Mikrofilter Klasse H	127,60	n 1
2 VORABSCHIEDER DC F60			
Die perfekte Ergänzung zum Bausauger DC 1800! Geeignet bei extremen Schmutzmengen und Grobschmutz. Bis zu 90% des Staubes werden im vorgeschalteten Vorabscheider mit Hochgeschwindigkeitszyklon bereits abgeschieden. Damit ist er mit dauerhaft höherer Saugleistung für das Aufsaugen großer Staubmengen geeignet. Zum Anschluss an den Bausauger DC 1800 ist der Verbindungsschlauch notwendig! Behälterinhalt: 55 lt.			
D10-7069** VORABSCHIEDER DC F60 mit Fahrgestell		813,40**	n 1
o.Abb.	D10-2999-02** VERBINDUNGSSCHLAUCH 2 m für Vorabscheider zu DC 1800	96,60**	n 1
3 SCHLAUCH- UND KABELHALTER			
D10-4999-7 Schlauch- und Kabelhalter mit Spanngurt für DC 1800		69,50	n 1
4 DC AirCube 1200 KOMPLETT-PAKET			
Entfernt den Staub aus der Luft für max. 60 m ³ ! Die Luftreinigungsgeräte der AirCube-Familie eignen sich für eine Vielzahl verschiedener Anwendungen. Die Luft zirkuliert durch einen sehr effizienten Mikrofilter. Der in der Luft enthaltene gesundheitsgefährdende Staub wird aufgefangen und die Raumluft wird gereinigt. Ideal beim Wandschleifen, Betonschleifen, bei Abrissarbeiten, Küchen- und Badrenovierungen und allgemein bei Bauarbeiten. Set bestehend aus: AirCube 1200: D10-111000 H x B x L (cm): 87 x 46 x 60, Gewicht: 20 kg, Motorleistung: 385 W Geräuschpegel: 62 - 69 dB, Luftvolumen ohne Saugschlauch: 100 - 1.100 m ³ /h; Abscheidegrad Mikrofilter: EN 1822-1: H13 \geq 99,95%, EN 60335-2-69: H \geq 99,995% Staubschutz-Schwingtür D10-7999-16: mit Alurahmen und stabiler Transporttasche Profi Schlauchpaket 3 m D10-2999-12: Ø 250 mm, mit Spannring, komplett vormontiert Ersatzvorfilter D10-42918: 5 Stück D10-7999-26** DC AirCube 1200 Komplett-Paket			
D10-111000** DC AirCube 1200 (ohne Zubehör)		3.219,00**	n 1
o.Abb.	D10-111000** DC AirCube 1200 (ohne Zubehör)	2.228,00**	n 1
ZUBEHÖR:			
5 STAUBSCHUTZ-SCHWINGTÜR mit stabilem Alurahmen, innerhalb von 3 Minuten aufgebaut, Rechts- oder Linksanschlag möglich, die Tür schließt von selbst, kein zweiter Türflügel für die Absaugung mit Schlauch notwendig! max. Raumhöhe von 275 cm, inkl. stabiler Transporttasche			
D10-7999-16**		579,00**	n 1
6 TRANSPORTBOX verhindert, dass Schmutz während dem Transport Verunreinigungen verursacht! D10-2999-13** Transportbox für Profischlauch		156,00**	n 1
7 VORFILTER FÜR AirCube 1200 D10-42918** Packung mit 5 Stück		201,00**	n 1
o.Abb.	PROFI-SCHLAUCHPAKET FÜR AirCube 1200 D10-2999-12** Profi-Schlauchpaket Ø 250 mm für AirCube 1200, 3 m, komplett vormontiert	164,00**	n 1

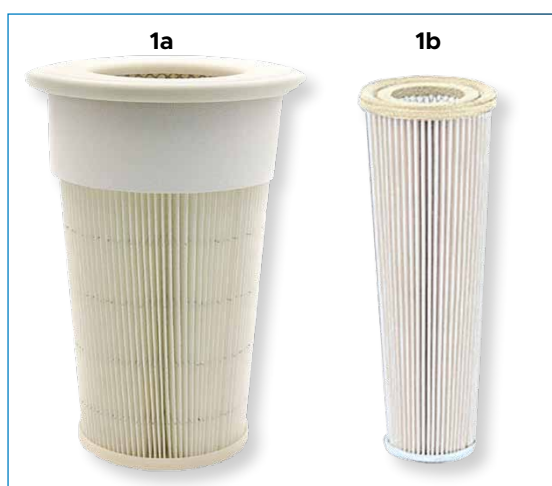



SANIERMEISTER ist der Spezialist bei der Entwicklung von Werkzeugen zur Gebäudesanierung!

Der Schwerpunkt liegt in der Entfernung von thermoplastischen Problemstoffen wie Kleber- oder Beschichtungsrückständen. Abgerundet wird das Werkzeugangebot durch die verschiedenen Diamantfrässhleiben, welche ein Optimum zwischen Oberflächengüte, Verschleißfestigkeit und Abtragungsgeschwindigkeit bieten!

- 1 **MULTIFRÄSE RAPID 250**, für Maler, Bodenleger und Betonsanierer!
Zeitgemäße Oberflächenbearbeitung in Eigenregie!
Zeitersparnis durch Unabhängigkeit von Fremdfirmen, und Einsparung von ganzen Arbeitsschritten wie z. B. Spachteln
Kostenvorteil gegenüber anderen Verfahren:
- wartungsarm und überschaubare Werkzeugkosten
- keine Streifenbildung, wie sie Kugelstrahlgeräte bei Fräsflächen verursachen (Spachteln ist in den meisten Fällen nicht nötig)
- wirtschaftlicher Einsatz auch bei kleinen Flächen wie z. B. Balkonen, Garagen, Kellerböden
- komfortables Arbeiten: geringes Gewicht von ca. 38 kg mit Werkzeug
- geringe Staubentwicklung (beim Einsatz eines leistungsstarken Staubsaugers)
- extrem niedrige Geräuschentwicklung
- arbeiten im Stehen, nicht auf Knien!
- es ist nur ein 230 V / 16 A Anschluss nötig, mittelträge abgesichert (Standard Version)
- schneller Werkzeugwechsel mit nur 3 Schrauben
- konzipiert als langlebiges Maschinensystem bei dem alle Werkzeuge und Ersatzteile jederzeit kompatibel sind
Gewicht: ca. 38 kg, Arbeitsbreite: **max. 250 mm**, 230 V/16 A, Leistung 2.900 W, Drehzahl: 1.380 U/Min
ACHTUNG: Frässhleiben sind nicht im Lieferumfang enthalten!
**Die passenden Schleiben und Segmente für den zu bearbeiteten Untergrund, erfragen Sie bitte bei unseren Verkaufsberatern!
H9-1001** Preis auf Anfrage! n 1**
-
- 2 **DIAMANTFRÄSSCHLEIBE ROT K35/45 abrasiv**
besonders gut geeignet zum Abschleifen von Fliesenglasur, dünne PU + Acryl-Beschichtungen entfernen, Rohbeton hart glätten
H9-1704 887,00** n 1**
-
- 3 **DIAMANTFRÄSSCHLEIBE ESTRICH abrasiv K16/20**
besonders gut geeignet zum Abschleifen von Rohbeton weich oder Estrich glätten
H9-1735 887,00** n 1**
-
- 4 **DIAMANTFRÄSSCHLEIBE SUPER abrasiv K16/20**
besonders gut geeignet zum Entfernen von dünnen PU + Acryl-Beschichtungen, Rohbeton hart glätten, harte Betonflächen anrauen (ab B 35)
H9-1797 887,00** n 1**
-
- 5 **PKD-FRÄSSCHLEIBE RUND mit Stützsegmenten**
besonders gut geeignet zum Entfernen von Bodenbelagskleber mit Gewebe/Schaum, Holzdielen: Farbe, Kleber, CV-Reste, mineralischen Fliesenkleber, Fliesenkleber (flex) kunststoffvergütet, nicht tragfähige Spachtelmasse, Bitumenanstrich, dicke PU + Acryl-Beschichtungen
H9-1728 1.276,00** n 1**
-
- 6 **DIAMANT-ECKENSCHLEIFSTIFT** die Lösung zum Beton- oder Estrichschleifen an schlecht zugänglichen Stellen!
Zum Einspannen in jeden Akkuschauber oder Bohrmaschine!
Einsatzgebiete:
- Erneuerung einzelner Fliesen (präzises Entfernen von Fliesenkleber)
- Nacharbeiten von Fußbodenecken (Verschüsselungen)
- Sanieren von Betontreppen
- Keramikfliesen nacharbeiten
Segmentdurchmesser: 16 mm, Segmentlänge: 25 mm, Gesamtlänge 110 mm
H9-2268 Schaftdurchmesser Ø 8 mm, max. zulässige Drehzahl 1.000 U/min 55,20** n 1**
-
- 7 **PRÜFGERÄT FÜR BETONHÄRTE HT-225** zur Abstimmung des passenden Diamantwerkzeuges!
Das Schleifen eines harten Betons ist meist teurer als das, eines weichen Untergrundes.
Das Schleifen eines weichen Betons mit dem falschen Werkzeug kann schnell sehr viel Standzeit vernichten.
Umgekehrt kostet das Schleifen eines harten Bodens mit den falschen Segmenten u. U. unnötig viel Arbeitszeit.
Anhand des Rückprallwertes kann die Härte jedes mineralischen Untergrundes bestimmt werden.
Zur fachgerechten Ermittlung der Untergrundhärte muss der Mittelwert aus 5 - 10 Messungen betrachtet werden.
Es können Betonteile mit einer Dicke ab 100 mm gemessen werden.
Auch geeignet um die Betonhärte vor der Epoxidharzbeschichtung zu bestimmen!
**Ein rein mechanisches Prüfgerät ohne Elektronik und Batterien!
H9-0882** im Kunststoffkoffer 308,00** n 1**

Diamantwerkzeuge für unterschiedlichste Oberflächenbehandlungen, auch für Spezialanwendungen z.B. Stocken und Polieren auf Anfrage!

Wir beraten Sie gerne!



7

Prüfgerät für Betonhärte

zur Abstimmung des
passenden Diamantwerkzeuges
für die Multifräse Rapid

Messen Sie die Untergrundhärte
bereits bei der Angebotserstellung!



6

Diamant-Eckenschleifstift

zum Einspannen in jeden Akkuschrauber
oder Bohrmaschine!



2



3



4



5

PKD-Twin-Segment RUND 250 NT 5er Set
Artikelnummer: H9-1636

PKD-Stützsegment 250 NT 5er Set
Artikelnummer: H9-1681

PKD-Twin-Segment SPITZ 250 NT 5er Set
Artikelnummer: H9-1964

PKD Fünf-Segmente 250 T 5er Set
Artikelnummer: H9-1971

Diamantsegment 250 NT gelb
ultra grip K30/40 10er Set
Artikelnummer: H9-1957

Diamantsegment 250 NT schwarz
super abrasiv K16/20 10er Set
Artikelnummer: H9-1803

Diamantsegment 250 NT gold
für Beton K50/60 10er Set
Artikelnummer: H9-1568

Diamantsegment 250 NT silber
für Estrich K50/60 10er Set
Artikelnummer: H9-1575

Diamantsegment 250 NT rot
K35/45 abrasiv 10er Set
Artikelnummer: H9-1711

Diamantsegment 250 NT blau
Estrich abrasiv K16/20 10er Set
Artikelnummer: H9-1742

1	ABAC SG 90 ELECTRONIC SET Motorgebläse mit 5 m Anschlusskabel, stufenlos regelbar, Spritzpistole PN 2 A, ständig blasend, mit 3 Düsen 1 - 1,5 - 2 mm, Alu-Farbbecher 0,7 lt., Düsenschlüssel, Spezial-Luftschlauch 6 m., Trageriemen, 5 m Anschlusskabel, Viskositätsmessbecher und 1 Reserveansaugfilter C1-SG90** im Transportsystaine	Preis auf Anfrage!	n	1
2	ABAC SG 2500 ELECTRONIC SET Motorgebläse mit robustem Stahlblechgehäuse und 5 m Anschlusskabel, stufenlos regelbar, luftabschaltbare Spritzpistole PN1, mit 3 Düsen 1 - 1,5 und 2 mm, Alu-Farbbecher 0,7 lt., Düsenschlüssel, Spezialluftschlauch 6 m, 5 m Anschlusskabel, Viskositätsmessbecher, 2 Reserveansaugfilter C1-SG2500**	Preis auf Anfrage!	n	1
3	ABAC-SPRITZPISTOLE PN1A (für SG 2000, SG 2500 und SG 3000) mit 3 Düsen: 1,0 / 1,5 und 2,0 mm, Farbbecher Aluminium 0,7 lt. C1-CH-SPRPN1A**	Preis auf Anfrage!	n	1
4	ABAC-SPRITZPISTOLE PN2A (für SG 90) mit 3 Düsen 1,0 / 1,5 und 2,0 mm, Farbbecher Alu 0,7 lt. C1-CH-SPRPN2A**	Preis auf Anfrage!	n	1
4a	ABAC-DÜSE für PN1 und PN2 0,5* / 0,8 / 1,0 / 1,5 / 2,0 / 2,5 / 3,0 mm C1-30016120..**	Preis auf Anfrage!	n	1
5	ABAC-SPRITZPISTOLE PN 5 komplett mit 4 Düsen 2,5 / 3,5 / 6,0 / 8,0 mm, Farbbecher Alu 1,5 lt., 3 unterschiedlichen Luftköpfen, für alle ABAC Motorgebläse, für plastische Wandbeschichtungen, Rohfaser, Spritzputz und Bunteffekte C1-CH-SPRPN5**	Preis auf Anfrage!	n	1
5a	ABAC-DÜSE für PN5 2,5 / 3,5 / 6,0 / 8,0 mm C1-30116120..**	Preis auf Anfrage!	n	1
ZUBEHÖR:				
6	HEIZKÖRPER-VORSATZROHR für Lackier- und Farbspritzpistolen PN1A und PN2A, 90° seitlich spritzend, Länge 300 mm C1-CH-HEIZKVO*	196,60*	n	1
7	GELENKSTÜCK für PN1A und PN2A C1-GELENK H1**	58,08**	n	1
8	WINKELSTÜCK für Spezialspritzpistole PN 5 C1-3011617710**	44,70**	n	1
9	ANSAUGFILTER für SG 2000/SG 90 C1-H5805584** für SG 2000 C1-H580505900** für SG 90	4,70** 4,24**	n	1 5 1 5
10	ANSAUGFILTER für Motorgebläse SG 3000/2500 C1-H5805596** für SG 3000 C1-H580561400** für SG 2500	Preis auf Anfrage! 5,36**	n	1 5 1 5
11	ALU-DECKEL komplett mit Schnabelventil und Dichtung für Farbbecher 0,7; 1,5; 2,5 l für PN5/2/1 C1-BO30016024**	Preis auf Anfrage!	n	1



Technische Daten: mit PN 2 A
 1100 W max. 0,21 bar
 2300 l/min. 7,9 kg



Technische Daten: mit PN 1 A
 1500 W max. 0,35 bar
 2700 l/min. 12,5 kg

ABAC

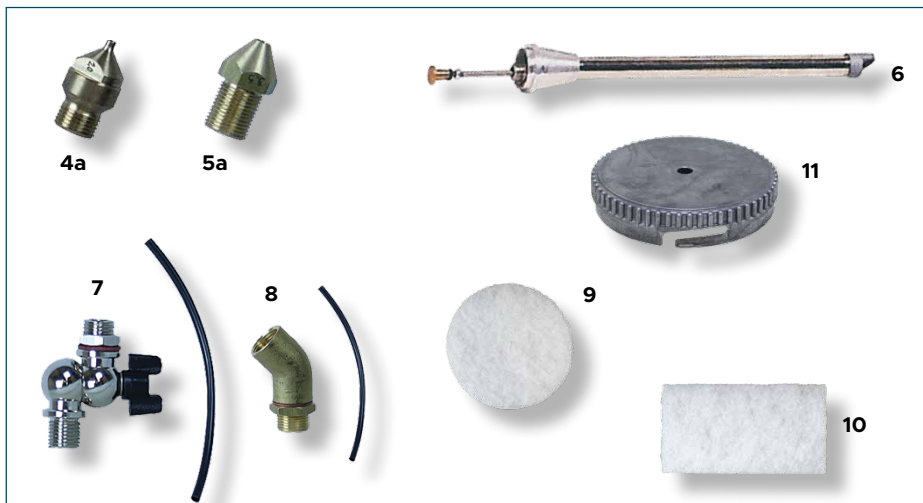
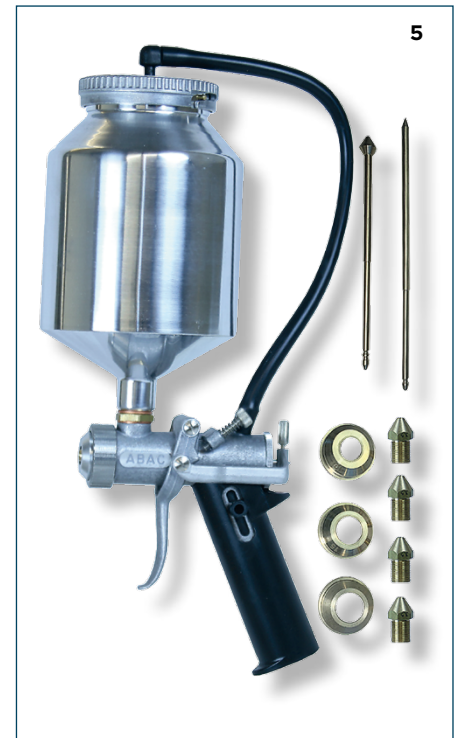
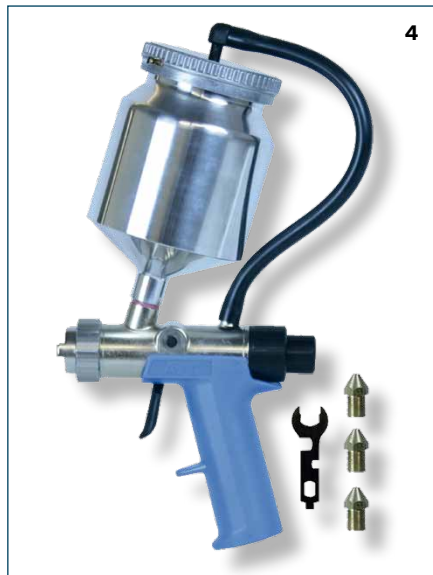
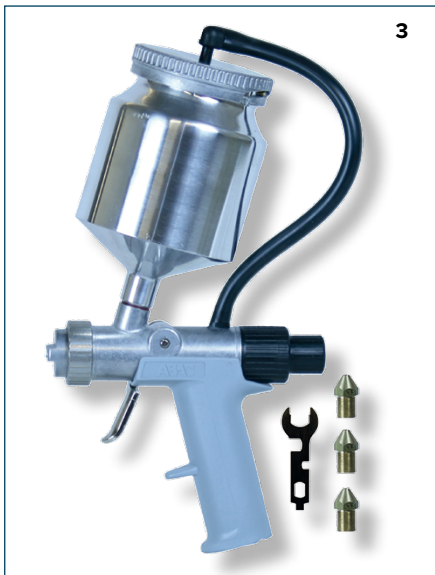

ABAC

ZUBEHÖR

1	SATAJet 1000 B HVLP "Die extra Sparsame" 0,6 lt. QCC-Kunststoff-Mehrwegbecher, ohne Drehgelenk, red. Nebelentwicklung											
	Art.Nr.	S6-149377**	S6-149385**	S6-149393**	S6-149401**							
	Düse (mm)	1,4	1,7	1,9	2,1				457,00**	n 1		
o. Abb.	DÜSENSATZ SATAJet 1000 B HVLP											
	Art.Nr.	S6-149195**	S6-149203**	S6-149211**	S6-149229**							
	Düse (mm)	1,4	1,7	1,9	2,1				167,20**	n 1		
2	SATAJet 1000 B RP "Die extra Schnelle" 0,6 lt. QCC-Kunststoff-Mehrwegbecher, ohne Drehgelenk											
	Art.Nr.	S6-151183**	S6-151191**	S6-1005869**	S6-149310**	S6-150391**	S6-149328**	S6-151209**	S6-151217**			
	Düse (mm)	0,8	1,0	1,3	1,6	1,8	2,0	2,5	3,0	403,00**	n 1	
o. Abb.	DÜSENSATZ SATAJet 1000 B RP											
	Art.Nr.	S6-151316**	S6-151324**	S6-149161**	S6-149179**	S6-150417**	S6-149187**	S6-151332**	S6-151340**			
	Düse (mm)	0,8	1,0	1,3	1,6	1,8	2,0	2,5	3,0	163,10**	n 1	
3	SATA-RPS EINWEGBECHER S6-1010488 mit Deckel und Stecksieb, 0,6 lt, Packung mit 60 Stück									148,90	n 1	
4	SATAJet 20 B Basisversion, der günstige Start für anspruchsvolle Designlackierungen, 65 ml Kunststoff-Fließbecher, Einfüllsiebtrichter und Werkzeugsatz											
	Art.Nr.	S6-65078**	S6-65581**	S6-65649**	S6-66316**	S6-69229**						
	Düse (mm)	0,2	0,35	0,5	0,8	1,0			349,00**	n 1		
5	SATAJet 20 B <u>Universalversion</u> , zusätzlich 1 Glassteckbecher 25 ml und 3 Glasbecher mit Blinddeckel											
	Art.Nr.	S6-86181**	S6-86199**	S6-86207**	S6-86215**	S6-86223**						
	Düse (mm)	0,2	0,35	0,5	0,8	1,0			430,00**	n 1		
o. Abb.	DÜSENSATZ SATAJet 20 B											
	Art.Nr.	S6-60459**	S6-60640**	S6-61200**	S6-61341**	S6-61523**						
	Düse (mm)	0,2	0,35	0,5	0,8	1,0			94,50**	n 1		
6	SATAJet 20 B DESIGN SET wie Universalversion, für perfekte Hobby- und Profi-Designlackierungen, Düse 0,5 mm, mit zusätzlichen Utensilien im Kunststoff-Koffer: Ersatzdüzensatz 0,2, Luftmikrometer mit Manometer, PVC-Luftschlauch, verschiedene Becherausführungen, Reinigungsset, Pistolenständer											
	S6-90381**								891,00**	n 1		
7	SATAminijet 4400 B HVLP für Design-, Motiv- und Schriftenlackierungen mit eingebautem Luftmikrometer zur Feinregulierung der Spritzluft, mit 0,125 lt. QCC-Kunststoff-Mehrwegbecher											
	Art.Nr.	S6-197970**	S6-197988**	S6-197996**	S6-198002**	S6-198010**						
	Düse (mm)	0,3	0,5	0,8	1,0	1,1			396,00**	n 1		
o. Abb.	DÜSENSATZ SATAminijet 4400 B HVLP											
	Art.Nr.	S6-201194**	S6-201202**	S6-201210**	S6-201228**	S6-201236**						
	Düse (mm)	0,3	0,5	0,8	1,0	1,1			149,60**	n 1		
8	AIRBRUSHPISTOLE HANSA 581 spielend leicht zu handhaben, leichtgängiges Hebelsystem, selbstzentrierendes, selbstdichtendes Steckdüsensystem, umrüsten auf andere Düsengrößen schnell und ohne Werkzeug möglich											
	H7-215813**								125,00**	n 1		
	Düzensatz 0,2 mm, Fließbecher 2 ml											
9	PVC-DRUCKLUFTSCHLAUCH S6-32987 3 m, mit Minischnellkupplung und Anschlussnippel									52,70	n 1	
10	AIRBRUSH Kompressor M 20 W: für Kunstgewerbe und Hobby, feinster stufenlos regulierbarer Druckluftstrom, besonders leise, 230 V, 0,13 kW, Kessel 1,5 lt., Ansaugleistung 17 l/min, Betriebsdruck max. 6 bar, Gewicht 17 kg											
	E4-10052**								550,00**	n 1		
11	AIRBRUSH Kompressor P 50 W: Profimodell, Druckschalter für automatischen Ein-/Ausschaltbetrieb, Sicherheitsventil											
	Behälter- und Systemdruckmanometer, Filterung und Druckregulierung für hochwertige Airbrush-Druckluft, 230 V, 0,34 kw, Kessel 9 lt., Ansaugleistung 50 l/min, Betriebsdruck max. 8 bar, Gewicht 21 kg											
	E4-10051**								758,00**	n 1		
12	SATA PISTOLENHALTER S6-192195**											
	Universal-Edelstahl-Pistolenhalter und Schlauchhalter für Pistolen und Zubehör									52,30**	n 1	
13	SATA MINI-WASSERABSCHEIDER S6-9878**											
	Kondenswasser, Öl und Staub werden aus der Druckluft herausgefiltert									89,30**	n 1	
14	SATA LUFTMIKROMETER S6-9860**										50,60**	n 1
15	SATA LACKSIEBE S6-3988 10 Stück-Packung										25,80	n 1
16	SATA REINIGUNGSSET S6-64030 besteht aus: 2 Reinigungsbürsten, 12 Reinigungsnadeln aus Edelstahl										38,30	n 1
17	SATA PISTOLENPFLGETASCHE S6-162628** enthält alle Utensilien, die zum Reinigen und zur Wartung von Lackierpistolen benötigt werden. Diverse Bürsten, speziellen Nadeln, silikonfreies SATA-Hochleistungsfett,...										106,50**	n 1



German Engineering



								EURO	VE
1	KOMPRESSOR BOY 330 "ölfrei" , Spezialkompressor, nahezu wartungsfrei, trag- und fahrbar, 230 V, 2,2 kW, Ansaugleistung 332 l/min, Betriebsdruck max. 10 bar, Gewicht 37 kg, 20 lt. Behältervolumen E4-21230**							1.254,30**	n 1
	V-MEKO Membran-Kompressor, für ölfreie Druckluft, tragbar, 220 V, 1,1 kW, Ansaugleistung 360 l/min, Betriebsdruck max. 6 bar, Gewicht 24 kg								
2	A7-V400** ohne Abschaltautomatik							Preis auf Anfrage!	n 1
3	A7-V400A** mit Abschaltautomatik							Preis auf Anfrage!	n 1
o. Abb.	A7-021296* Filterscheibe 60 x 15 mm				per Stk.			1,88*	n 1
4	SATA Filter 100 prep zweistufige Kombi-Feinfiltereinheit mit Druckregler für die Druckluftaufbereitung max. Umgebungstemperatur 50°C, Gewicht 2,9 kg S6-224485**							733,00**	n 1
5	TRICHTERPUTZPISTOLE 9-Loch druckluftbetriebene Pistole zum rationellen Verarbeiten v. Zierputzen W4-401100							180,96	n 1
6	SATA-FARB-SET 10 lt. wasserlackgeeignet, für Bunteffekte, bestehend aus: SATA Kessel 10 lt., Abgang oben mit Schlauchgarnitur 6 m, Armaturen und Kesselpistole (Jet 1000 K RP 3,0/55) S6-128793**							2.162,90**	n 1
7	SATAjet 1000 K RP die kleine, leichte und schnelle Kesselpistole (4,0 / 5,0 mm auf Anfrage)								
	Art.Nr. S6-132100** S6-132118** S6-132126** S6-132134** S6-132142** S6-153486** S6-153494**								
	Düse (mm) 1,1 1,3 1,5 1,7 2,0 2,5 3,0							522,00**	n 1
o. Abb.	DÜSENSATZ 1000 K RP								
	Art.Nr. S6-132167** S6-132175** S6-132183** S6-132191** S6-132209** S6-153528** S6-153536**								
	Düse (mm) 1,1 1,3 1,5 1,7 2,0 2,5 3,0							166,70**	n 1
o. Abb.	SATAjet 1000 K RP die kleine, leichte und schnelle Kesselpistole mit Schlitzdüse								
	Art.Nr. S6-154344** S6-154351** S6-154369**								
	Düse (mm) 2,5 3,0 4,0							576,00**	n 1
o. Abb.	SCHLITZDÜSENSATZ 1000 K RP								
	Art.Nr. S6-154393** S6-154401** S6-154419**								
	Düse (mm) 2,5 3,0 4,0							246,20**	n 1
o. Abb.	KERAMIK-SCHLITZDÜSENEINSATZ S6-20685**							93,70**	n 1
8	DRUCKLUFTSCHLAUCH-Set "high-flex" Innen-Ø 10 mm, max. 15 bar, mit Euro-Stecknippel und Kupplung E4-41105 10 m							66,63	n 1
9	SATA PROFI-GUMMILUFTSCHLAUCH blau 9 mm, 10 m mit Schnellkupplung u. Nippel, antistatisch, sehr flexibel S6-53090** 10 m							154,80**	n 1
10	ROLL AIR MAJOR 15 Automatischer SCHLAUCHAUFROLLER – geschlossenes schwenkbares Kunststoffgehäuse auf stabiler Wand-/Deckenaufhängung aus Stahl, robust und schlagfest, hochwertiger PU-Schlauch, abschaltbare Blockiervorrichtung, inkl. Kupplung und Stecknippel, Innen-Ø 10 mm, 2 m Zuleitung, 5,9 kg, max. 15 bar E4-42167 15 m							277,33	n 1
11	KALKSPRITZE 10 lt. Spritzgerät komplett mit 1,5 m Schlauch, Druckhahn und Düse F7-F1-10**							372,43**	n 1
	SAUG- und DRUCKPUMPE								
12	F7-F2** komplett mit 7 m Schlauch, Druckhahn, Düse und 1,5 m Ansaugschlauch							637,39**	n 1
o. Abb.	F7-F13 Rundstrahldüse 1,5 mm inkl. Drall F14							23,56	n 1
o. Abb.	F7-F15 Flachstrahldüse							17,28	n 1
o. Abb.	F7-F16-1.5** Kalkdüse 1,5 mm							22,68**	n 1
13	F7-F32** Verlängerungsrohr 1 m							52,74**	n 1
o. Abb.	F7-F32-60** Verlängerungsrohr 60 cm							46,42**	n 1
14	DRUCKSPRÜHGERÄT Primer 3237P Profipumpe, robuster PE- Behälter, integrierter Schmutzfilter, Tragriemen, FPM-Dichtungen, Behälterinhalt 5 lt., 3 bar, Schlauch 1,3 m M5-3237P							52,33	n 1
15	DRUCKSPRÜHER Cleaner 3132PP auch bei aggressivsten Mittel ein zuverlässiger Helfer, Behälterinhalt 1,5 lt. M5-3132PP							23,28	n 1

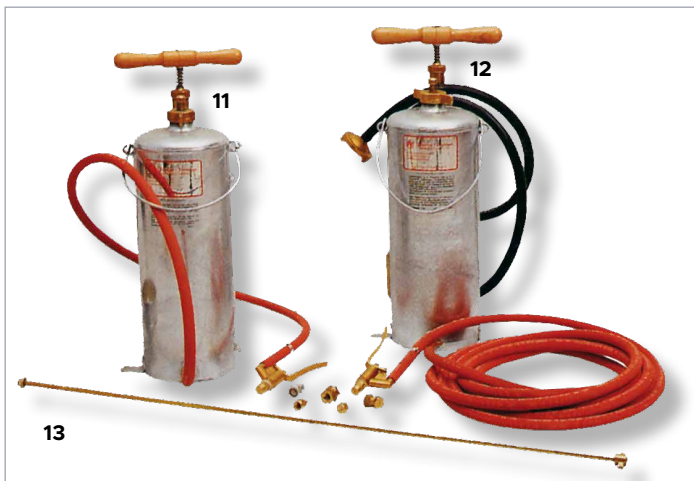
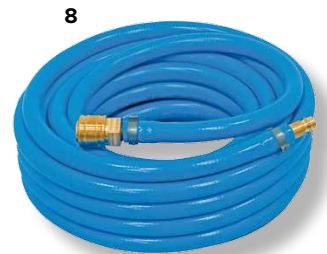

1	WAGNER FinishControl 3500 ideal für Flächen bis zu 50m ² , und ideal für Reparatur- und Ausbesserungsarbeiten geeignet für lösemittelhaltige und wasserlösliche Materialien dank modularem Sprühaufsatz-System 230 V/50 Hz; 220 W; max. Spritzdruck 0,2 bar; 2,3 kg; 0,7 kW im praktischen Transportkoffer inkl. diverserem Zubehör W6-2341501**	581,21**	n	1
2	WAGNER FinishControl 5000 universell einsetzbar für Lasuren, Lacke und Dispersionsfarben bis 50m ² mit modularem Sprühaufsatz-System für einfache Materialwechsel 230 V/50 Hz; 300 W; max. Spritzdruck 0,275 bar; 8 kg; 1,4 kW Grundgerät + 5 m Luftschlauch mit Metallgriff + Sprühaufsatz "StandardSpray" W6-2316090**	1.005,89**	n	1
ZUBEHÖR SPRÜHAUFSÄTZE FinishControl 3500 + 5000				
3	W6-2321877** FineSpray: 1.000 ml, für Lasuren und andere dünnflüssige Medien	120,13**	n	1
4	W6-2321879** StandardSpray: 1.000 ml, für alle Standardlacke	120,13**	n	1
5	W6-2321880** WallSpray: 1.400 ml, für Dispersions- und Latexfarben	120,13**	n	1
6	W6-2350692** Can Adapter: für handelsübliche 750 ml + 1.000 ml Farbdosen kein Umfüllen notwendig!	47,33**	n	1
7	WAGNER PowerPainter 90 Extra Spraypack - schnell, sauber, perfekt - Airless-Farbsprühsystem für kleine Projekte! bis zu 55% weniger Sprühnebel durch reduzierten Spritzdruck, direkt aus dem Originalgebinde arbeiten; PowerPainter 90 Extra HEA; Airless Pistole Vector Pro; 1/4"; inklusive TradeTip 3 Düsenhalter; mit 4-Fingerabzug; HD Schlauch DN6; max. 27 MPa; NPSM 1/4"; 15 m; HEA ProTip 517; Manometerkombination (MPa), Kolbenöl 118 ml W6-2401275**	1.328,65**	n	1
8	WAGNER SuperFinish 23 Plus Airless Lack - Experte für kleine Lackierarbeiten mit Membrantechnologie! SF 23 Plus auf Wagen; Oberbehältergarnitur 5 Liter, M36x2; HD-Schlauch DN3 1/4"; 7,5m; Airless Pistole Vector Grip 1/4"; 2-Fingerabzug; inkl. TradeTip 3 Düsenhalter; 2SpeedTip Düse L10 208/510 W6-2341492**	4.398,51**	n	1
9	WAGNER SuperFinish 23 Plus HEA Dispersion Spraypack - die Kompakte - leicht und trotzdem robust! SF 23 Plus auf Wagen; Ansaugsystem inkl. PumpRunner; HD-Schlauch DN6 1/4" 15 m; Airless Pistole Vector Grip; 1/4"; inkl. TradeTip 3 Düsenhalter; mit 2- und 4-Fingerabzug, HEA ProTip 519 W6-2384153**	3.876,75**	n	1
10	WAGNER SuperFinish 23 Pro HEA Spraypack - robust-langlebig-zuverlässig, einfaches Handling, nahezu wartungsfrei! SF 23 Pro auf Wagen; Ansaugsystem (Rücklaufschlauch + Filter enthalten); HD-Schlauch DN6 1/4" 15 m; Airless Pistole Vector Pro; 1/4"; inkl. TradeTip 3 Düsenhalter; mit 4-Fingerabzug, HEA ProTip 519 W6-2399198	2.663,37	n	1
11	WAGNER SuperFinish 33 Plus - die Pumpe für jedes Projekt! SuperFinish 33 Plus Grundgerät, Ansaugsystem; starr; D38; HD-Schlauch DN6; max. 27 MPa; NPSM 1/4"; 15 m; Airless Pistole Vector Grip; 1/4"; inkl. TradeTip 3 Düsenhalter; mit 2- und 4-Fingerabzug; 2SpeedTip; D20; 115/421 W6-2388259**	7.274,21**	n	1
12	WAGNER ProSpray 3.31 Spraypack - die Zuverlässige für großflächige Dispersionsarbeiten! PS 3.31 Grundgerät; HD-Schlauch DN6; max. 27 MPa; NPSM 1/4"; 15 m; Airless Pistole Vector Grip; 1/4"; inkl. TradeTip 3 Düsenhalter; mit 2- und 4-Fingerabzug; 2SpeedTip; D20; 115 / 421 W6-2308262**	7.274,21**	n	1
13	WAGNER ProSpray 20 HEA Spraypack ist die kompakteste und robusteste Pumpe seiner Klasse. Der Service ist genau so schnell und unkompliziert, wie die Bedienung. Basisgerät ProSpray 20; Metallpistole Vector Pro; 15 m Hochdruckschlauch; HEA ProTip 517; Pistolenfilter W6-2403616**	2.620,90**	n	1



WAGNER

3+2 WAGNER
ProfiGarantie
www.wagner-group.com/profi-guarantee



1	WAGNER PlastCoat HP 30 - Das Beste vereint! Robuste Hochdruck-Schneckenpumpe mit Airless-Technologie für hochviskose Spachtelmassen! PC HP 30 Grundgerät; HD Schlauch Ø 19, 10 m; HD Schlauchpeitsche DN10, 2,5 m; Airless Pistole AG 19; 25 MPa; G-Gewinde 3/8"; inkl. TradeTip 3 Düsenhalter; Düse TradeTip 3 443; Pumpenschutzmittel PlastGuard longlasting W6-2388301**		8.372,32**	n	1
2	SACKAUSPRESSTISCH ist ein praktischer Helfer für die schnelle Verarbeitung von Sackware auf der Baustelle. W6-2389048**		969,49**	n	1
3	WAGNER HeavyCoat 970 E SSP SPRAYPACK 400V - Xtra Tempo für XL Projekte in jeder Hinsicht! HC 970 E SSP Grundgerät; HD-Schlauch DN13; max. 25 MPa; NPSM 1/2"; 15 m; Schlauchpeitsche DN10; max. 25 MPa; NPSM 3/8"; 2,5 m; Übergangsstutzen 3/8" x 1/2"; Airless Pistole AG 19; 25 MPa; G-Gewinde 3/8"; inkl. TradeTip 3 Düsenhalter; 2SpeedTip; S20; 243/539 W6-2332193**		12.127,73**	n	1
4	WAGNER Hochdruckschlauch W6-9984583 W6-9984574	Lack -HD-Schlauch DN3; max. 27 MPa; NPS 1/4"; 7,5 m, gelb Disp. -HD-Schlauch DN6; max. 27 MPa; NPSM 1/4"; 15 m, gelb	107,99 192,93	n n	1 1
5a	W6-34041**	Übergangsstutzen I=1/4"NPS x A = M16x1,5	13,10**	n	1
5b	W6-34038**	Doppelstutzen A=1/4" x 1/4"	9,58**	n	1
5c	W6-97201**	Übergangsstutzen I=M16x1,5 x A =1/4"	17,32**	n	1
5d	W6-553300	Adapter G- auf F-Gewinde; I=7/8"; A=11/16"	36,28	n	1
5e	W6-2389689**	Adapter F- auf G-Gewinde; I=11/16"; A=7/8"	36,28**	n	1
6	WAGNER Düsenverlängerungen mit Halter, ohne Düse, G-Gewinde W6-556074 W6-556075 W6-556076 W6-556077	Düsenverlängerung kpl. 15 cm Düsenverlängerung kpl. 30 cm Düsenverlängerung kpl. 45 cm Düsenverlängerung kpl. 60 cm	66,61 75,10 78,74 84,81	n n n n	1 1 1 1
7	WAGNER Airless-Pistole VECTOR PRO Pistole 25 MPa, 1/4", für ergiebige Dispersions- und Lackarbeiten, inkl. TradeTip 3 Düsenhalter, G-Gewinde W6-538040**	4-Fingerabzug	302,13**	n	1
8	WAGNER Airless-Pistole VECTOR GRIP , extra lange Lebensdauer, austauschbare Kugel, extrem leichter Abzug! Pistole 25 MPa, 1/4", für ergiebige Dispersions- und Lackarbeiten, inkl. TradeTip 3 Düsenhalter, G-Gewinde W6-538043**	2- u. 4-Fingerabzug	399,20**	n	1
9	WAGNER TradeTip 3 Düsen	W6-553... **	48,41**	n	1
10	WAGNER TradeTip 3 Düsen Fine Finish Lack	W6-554... **	60,54**	n	1
11	WAGNER HEA ProTip Düsen	W6-0554... **	71,59**	n	1
12	WAGNER 2SpeedTip Düse Dispersion 115/421	W6-271046**	78,74**	n	1
13	WAGNER 2SpeedTip Düse Lack 208/510	W6-271042**	78,74**	n	1
14	WAGNER 2SpeedTip Düse Spachtel 543/252	W6-271051**	78,74**	n	1
15	WAGNER TradeTip 3 Düsenhalter WAGNER TradeTip 3 Düsenhalter	W6-289391 F-Gewinde 11/16" = alte Pistolen W6-289390** G-Gewinde 7/8" = neue Pistolen	47,33 47,33**	n n	1 1
16	WAGNER TipClean Behälter inkl. Spezialreiniger 200 ml, dient nicht nur zur Reinigung sondern auch gleichzeitig zur Aufbewahrung der Düsen W6-2400214		20,50	n	1
17	WAGNER Pistolen-Einsteckfilter W6-97022 rot	Set 10 Stk., extra fein	35,19	n	1
18	WAGNER Pistolen-Einsteckfilter W6-97023 gelb	Set 10 Stk., fein	35,19	n	1
19	WAGNER Pistolen-Einsteckfilter W6-97024 weiss	Set 10 Stk., mittel	35,19	n	1
20	WAGNER Pistolen-Einsteckfilter W6-97025 grün	Set 10 Stk., grob	35,19	n	1
21	WAGNER Easy Glide Öl W6-508619**	Schmiermittel für Kolbenpumpen	Flasche mit 118 ml	12,05**	n 1
22	WAGNER Easy Clean W6-2412656**	Reinigungs- und Konservierungsmittel	Flasche mit 1 lt.	24,14**	n 1

WEITERE GERÄTE, ZUBEHÖR UND PREISE AUF ANFRAGE!

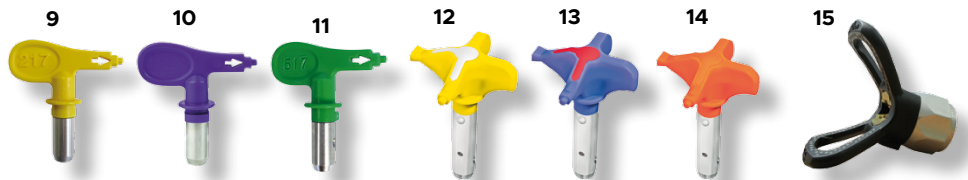
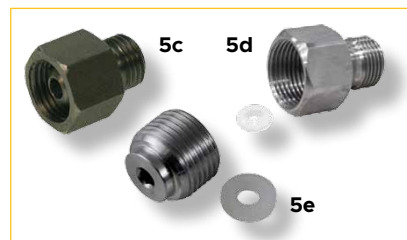
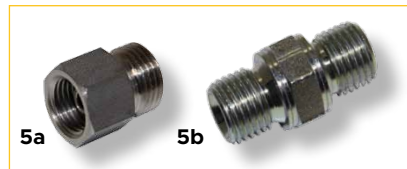
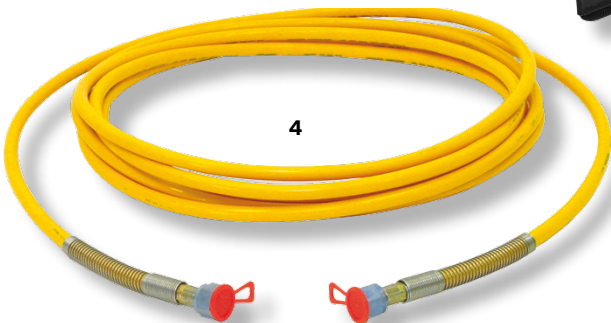

HEA

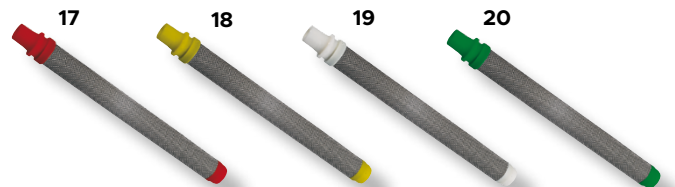

			EURO		VE
ABLUFTFILTER					
1	GLASFASER – FILTERMATTE GRÜN/WEISS speziell zur Farbnebel-Abscheidung in Lackieranlagen und Farbspritzständen				
	S6-PS-..**	20 lfm	pro m ²	6,21**	n 1
	lieferbar in den Breiten von 0,50 m bis 2,5 m				
zB.:	S6-PS-0.75	0,75 m x 20 lfm = 15 m ²	pro Rolle	82,56	n 1
	S6-PS-1.0	1,00 m x 20 lfm = 20 m ²	pro Rolle	106,82	n 1
2	PAPIERFALTFILTER hat eine 3 - 5 mal längere Filterstandzeit gegenüber herkömmlichen Farbfiltermatten				
	S6-ANDREA75EF**	0,75 m x 13,3 m = 10 m ²	10 m ²	104,03**	n 1
	S6-ANDREA1EF	1 m x 10 m = 10 m ²	10 m ²	107,70	n 1
LACKTROCKENWAGEN MOVER					
Optimieren Sie Ihren Materialdurchfluss mit systematischem Handling!					
Stufenlos verstellbare Länge, ermöglicht einfache, individuelle Anpassung, flexible Etagenabstände durch Demontieren der Auflagerohre (lösen einer Druckschraube)					
Auflagerohre Ø 23 mm mit gelben Kunststoffüberzug, lichte Etagenhöhe 66 mm, Etagenanzahl: 16, Etagentiefe: 780 mm					
beste Fahreigenschaften durch 4 hochwertige Elastik-Lenkrollen Ø 125 mm - 2 feststellbar!					
3	LACKIERTROCKENWAGEN MOVER X4VV-A78				
	Schwenkbereich ca. 210°				
	Länge x Tiefe x Höhe: 300 - 1600 x 950 x 1730 mm, max. Zuladung gesamter Wagen: 180 kg, max. Zuladung pro Etage (4 Auflagerohre): 45 kg				
	Gewicht: 121 kg				
	W11-478S**			Preis auf Anfrage!	n 1
4	LACKIERTROCKENWAGEN MOVER X2-A78				
	Länge x Tiefe x Höhe: 250 - 1420 x 940 x 1690 mm, max. Zuladung gesamter Wagen: 320 kg, max. Zuladung pro Etage (2 Auflagerohre): 22,5 kg				
	Gewicht: 64 kg				
	W11-278**			Preis auf Anfrage!	n 1
6	ABSAUGWÜRFEL ULTRA Gr. 10				
	mit Mehrschicht Papier-Filtermatten, knappe Maße, hohe Gebläseleistung, Absaugöffnung wahlweise rechts oder links, schwenkbare Luftleitbleche, platzsparend - lässt sich schließen wie ein Schrank.				
	Einschl. Motorschutzschalter, Kabel und Stecker				
	Arbeitsbreite: ca. 1000 mm -> aufgeklappt 2000 mm				
	Höhe ohne Fahrgestell: 800 mm				
	Tiefe: 1.200 mm				
	Gewicht: ca. 75 kg				
	Motor: 0,75 kW/ 400 V				
	Abluft: max. 3000m ³ /h				
	S6-ULTRA10**			Preis auf Anfrage!	1

WEITERE GERÄTE, ZUBEHÖR UND PREISE AUF ANFRAGE!



Abluftdeckenfilter weiß in verschiedensten Größen S6-FF560GF-XF5 auf Anfrage!

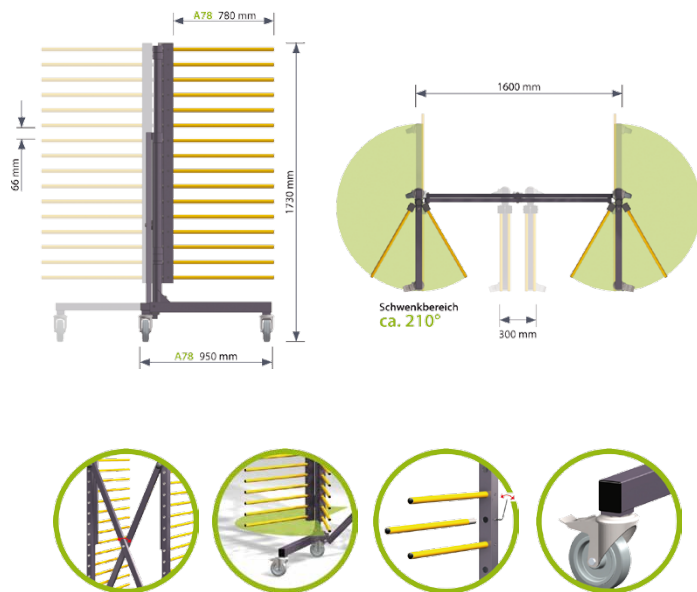
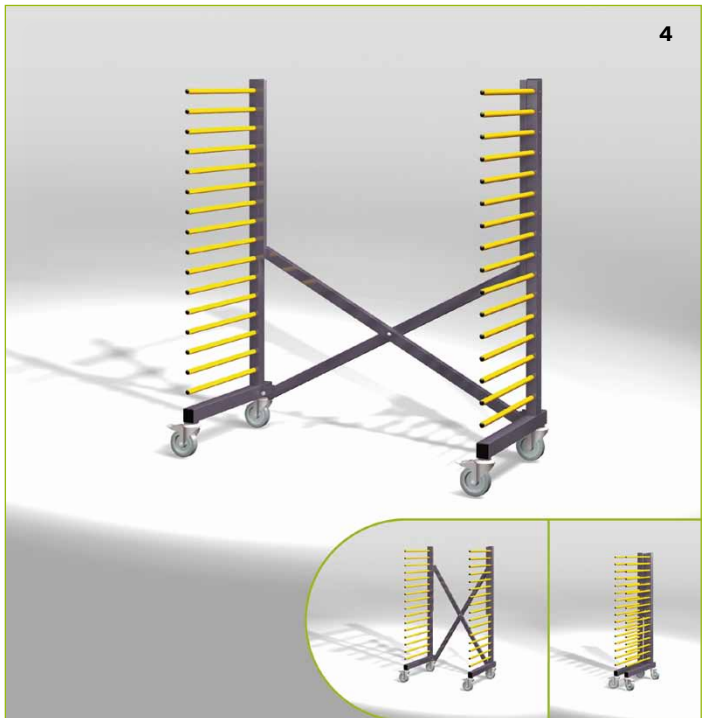
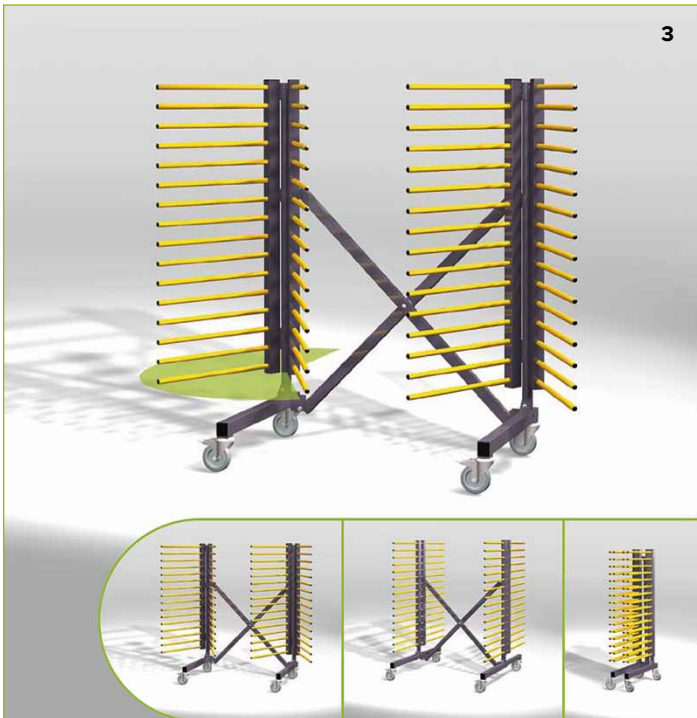

			EURO		VE
1	WHEEL JET 2 100-10-0-e Hochdruckwasserstrahlgerät fahrbar, 100 bar, 10 l/min Elektromotor 230 V, 20 m 220 bar HD-Schlauch auf Trommel, HD-Pistole und Lanze F11-g349**		1.894,00**	n	1
2	WHEEL JET 5 200-13-0-e Hochdruckwasserstrahlgerät fahrbar, 200 bar, 13 l/min Elektromotor 400 V, 20 m 220 bar HD-Schlauch auf Trommel, HD-Pistole und Lanze F11-g334**		2.406,00**	n	1
3	WHEEL JET 5 200-13-0-p Hochdruckwasserstrahlgerät fahrbar, 200 bar, 13 l/min, Leergewicht 95 kg Benzinmotor, 20 m HD-Schlauch auf Trommel, HD-Pistole und Lanze F11-g333**		4.964,00**	n	1
o.Abb.	WHEEL JET 11 300-18-0-p Hochdruckwasserstrahlgerät fahrbar, 300 bar, 18 l/min Benzinmotor, E-Starter, 20 m HD-Schlauch auf Trommel, HD-Pistole und Lanze F11-g331**		10.915,00**	n	1
4	WHEEL JET 5 170-14-140-e 600h Hochdruckheißwasserreinigungsgerät fahrbar, 170 bar, 14 l/min, 75°C (140°C) Elektromotor, 400 V, 20 m 220 bar HD-Schlauch auf Trommel, HD-Pistole, Doppellanze mit Druckregulierung, 20 lt. Chemietank, 9 lt. Wassertank F11-g680**		4.491,00**	n	1
5	FALCH H99/500 Heizmodul 99 kW Heizleistung, Ölbrenner 0 – 100°C (155°C), max. 500 bar 2 m 500 bar HD-Schlauch F11-g312**		5.663,00**	n	1
6	SCHLAUCHTROMMEL	F11-z0000534 inkl. 25 m ¾" Wasserschlauch	335,00	n	1
7	WASSERFILTER GROSS	F11-z064** 10 bar, 40°C, 30l/min, senkt Kosten für Verschleißteile	325,00**	n	1
8	SCHNELLABSTELLHAHN	F11-z010** erspart unnötige Wege zurück zum Wasserhahn	39,00**	n	1
9	SCHLAUCHTROMMEL	F11-s050** für max. 30 m 500 bar/20 m 1200 bar HD-Schlauch	248,00**	n	1
10	HD-SCHLAUCH Falch nonstop 2	F11-s054** 220 bar, 155°C, 10 m, inkl. Schlauchverbinder	138,00**	n	1
11	HD-SCHLAUCH Falch nonstop 5	F11-s012** 500 bar, 155°C, 2 m	133,00**	n	1
11	HD-SCHLAUCH Falch nonstop 5	F11-s001** 500 bar, 155°C, 10 m, inkl. Schlauchverbinder	269,00**	n	1
11	HD-SCHLAUCH Falch nonstop 5	F11-s002** 500 bar, 155°C, 20 m, inkl. Schlauchverbinder	498,00**	n	1
11	HD-SCHLAUCH Falch nonstop 5	F11-s003** 500 bar, 155°C, 30 m, inkl. Schlauchverbinder	620,90**	n	1
12	SCHLAUCHVERBINDER	F11-v044 500 bar, 155°C	40,80	n	1
13	DICHRINGSET HD-Schlauch Falch nonstop 5	F11-z029e001 500 bar	19,20	n	1
14	FALCH TWISTER 5 Wandreinigungsgerät 500 bar, 80 °C - mit Absaugung inkl. 2 Punktstrahldüsen, 10 m Absaugschlauch F11-z0000009**		3.984,00**	n	1
15	HD-PISTOLE GUN 3	F11-z0000210** 300 bar, 155°C, 30 l/min	219,00**	n	1
16	HD-PISTOLE GUN 5	F11-z0000209** 500 bar, 155°C, 30 l/min	518,00**	n	1
17	DICHRINGSET HD-PISTOLE GUN 3/5	F11-z029e002 300/500 bar	19,20	n	1
18	VERLÄNGERUNGLANZE	F11-z015** 450 mm, 500 bar, 155°C	110,00**	n	1
19	LANZE	F11-z030 450 mm, 500 bar, 155°C	94,80	n	1
19	LANZE	F11-z031 600 mm, 500 bar, 155°C	106,80	n	1
20	DÜSENSCHUTZ	F11-e0810029** 500 bar, 155°C, schützt Oberflächen vor zerkratzen	25,20**	n	1
21	PUNKTSTRAHLDÜSE	F11-d0045** , 50** , 55** 0°, 500 bar, 155°C ¼"ag 045, 050, 055	27,00**	n	1
22	FLACHSTRAHLDÜSE	F11-d2545** , 50** , 55** 25°, 500 bar, 155°C ¼"ag 045, 050, 055	39,00**	n	1
23	ROTORDÜSE Falch pointspeed 2 one	F11-z081 200 bar, ohne Lanze	111,00	n	1
24	ROTORDÜSE Falch pointspeed 3 one	F11-z0000180 , 181** , 182** 350 bar, 100°C ¼"ig 045, 055, 025	272,00	n	1
25	ROTORDÜSE Falch pointspeed 5 one	F11-z0000117** 500 bar, 90°C ¼"ig 055	693,00**	n	1
26	ROHRREINIGUNGSSCHLAUCH Falch drainstop 2	F11-s108** 200 bar, 60°C, 10 m, Ø 13,6 mm, Düse 055	129,00**	n	1
26	ROHRREINIGUNGSSCHLAUCH Falch drainstop 2	F11-s115** 200 bar, 60°C, 15 m, Ø 13,6 mm, Düse 055	198,00**	n	1
27	SCHUTZHANDSCHUHE	F11-z0000225** , 226** , 227** für Sandstrahlarbeiten, Gr. XL, L, M	43,00**	n	1
28	SCHUTZANZUG FALCH TEX 1 F11-z0000076** , 77 , 78**	atmungsaktiv, wasserdicht, Kapuze, Gr. L, XL, XXL	242,00	n	1
29	SCHUTZANZUG FALCH TEX 3 F11-z0000079** , 80** , 81**	atmungsaktiv, wasserdicht, reißfest, Kapuze, Gr. L, XL, XXL	477,00**	n	1
30	SANDANSAUGSCHLAUCH	F11-Z0000174** 7 m	89,00**	n	1

VIELE WEITERE GERÄTE, SANDSTRAHLZUBEHÖR,... PREISE AUF ANFRAGE!
SOWIE SONSTIGE INFORMATIONEN UNTER: www.falch.com



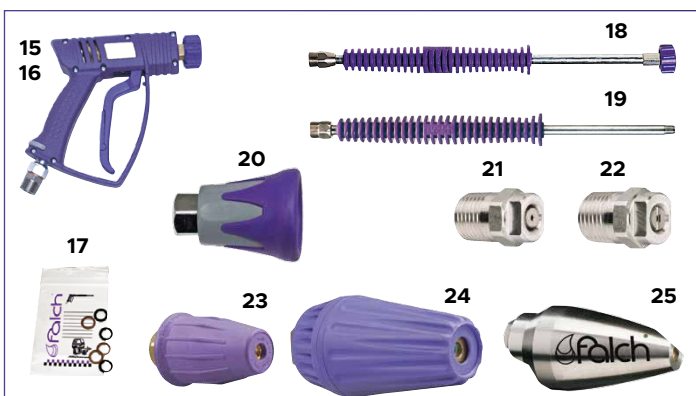
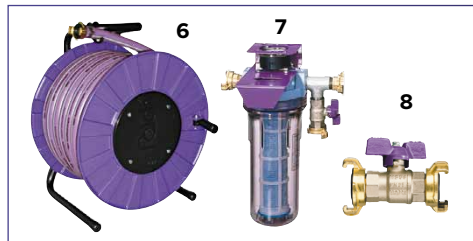

1 REINIGUNGSANLAGE AS 80

die Kompaktanlage mit integrierter Wasserreinigung
komplett mit 10 kg Spaltpmittel, 5 Filtersäcken und 1 Messlöffel, Rollerwascheinrichtung - optional (Pos. 10)

A8-AS80A**	ohne Wasserkreislaufsystem, Rollerwascheinrichtung - optional	3.282,00**	n	1
A8-AS80A-HD**	ohne Wasserkreislaufsystem inkl. Rollerwascheinrichtung + HD-Reiniger	4.100,00**	n	1
A8-AS80K**	mit Wasserkreislaufsystem, Rollerwascheinrichtung - optional	4.200,00**	n	1

Technische Daten AS 80

Behältervolumen:			
Klarwassersammler:	ca. 80 lt.	elektr. Anschluss:	230 V/50 Hz
Arbeitsbehälter:	ca. 80 lt.	Absicherung:	10 A
Filterbehälter:	ca. 60 lt.	Schalter:	FI-Schutzschalter
Gewicht:	35 kg	L x B x H:	900 x 650 x 1.350 mm

2 REINIGUNGSANLAGE AS 160

die Kompaktanlage mit integrierter Wasserreinigung
komplett mit 10 kg Spaltpmittel, 5 Filtersäcken und 1 Messlöffel, Rollerwascheinrichtung - optional (Pos. 10)

A8-AS160A**	ohne Wasserkreislaufsystem	6.020,00**	n	1
A8-AS160K**	mit Wasserkreislaufsystem	7.170,00**	n	1

Technische Daten AS 160

Behältervolumen:			
Klarwassersammler:	ca. 160 lt.	elektr. Anschluss:	230V/50Hz
Arbeitsbehälter:	ca. 160 lt.	Absicherung:	10A
Filterbehälter:	ca. 120 lt.	Schalter:	FI-Schutzschalter
Gewicht:	90 kg	L x B x H:	1700 x 700 x 1.350 mm

3 ROLLERWASCHEINRICHTUNG - links oder rechts möglich!

zuschaltbarer Düsenblock mit vier Düsen für hohe Drehgeschwindigkeit und optimale, schnelle Reinigung der Farbwalzen, Anordnung rechts oder links möglich

A8-AS8ZU001**	für AS 80 – Anordnung rechts oder links unbedingt angeben	387,92**	n	1
A8-AS8ZU001-H**	für AS 80 + AS 160 – Hochdruck (zusätzlicher Hochdruckreiniger erforderlich!)	401,44**	n	1

Bitte Prospekt anfordern!

ZUBEHÖR FÜR A 2, A3, AS 200, AS 80, AS 160

A8-AQUAFLOC7	Reaktionstrennmittel 10 kg AQUA FLOC	67,86	n	1
A8-AQUAFLOC	Reaktionstrennmittel 25 kg AQUA FLOC	216,75	n	1
A8-KONZENTRAT	Reaktionstrennmittel 10 kg Konzentrat	117,60	n	1
A8-AQ00001	Filterkorb	81,90	n	1
A8-C062	Einwegfilter weiß	4,66	n	1
A8-C065	Feinfilter grau	17,47	n	1
A8-C083	Geruchsvernichter 5 lt.	76,44	n	1
A8-ENT-1000	Entschäumer 1 lt.	22,10	n	1

o. Abb. **ERSATZFILTERSÄCKE** für Sonnek Filterfloc-Anlage

S20-FILTERSACK	52/90 cm	9,62	n	10
----------------	----------	-------------	---	----

4 FARBRollen-WASCHER "SPEEDWASH" Systemreinigung in nur 2 Minuten, für Standard-Walzen, korrosionsbeständig, halb-automatischer Vorgang, sparsamer Wasserverbrauch, hoher Werterhalt, super Waschqualität, ¾" Wasseranschluss

T3-172602	49 x 17 cm	204,07	n	1
-----------	------------	---------------	---	---

5 WASCHROHR aus schlagfestem Kunststoff mit Düsenrohr aus Kupfer, zum Auswaschen von Farbrollen, 40 cm lang, mit 2 m Schlauch, Anschluss ¾"

P1-4444		178,42		1
---------	--	---------------	--	---

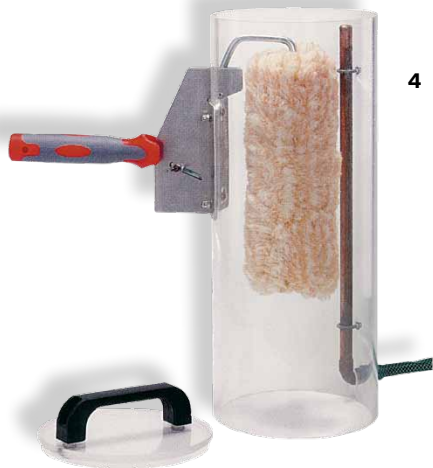

INHALTSVERZEICHNIS

A

ABAC ... 52
Abluftfilter ... 62
Absauganlage ... 62
Absauggeräte ... 26, 30, 32, 34
Absaugwürfel ... 62
Airbrush Kompressor ... 54
Airlessgeräte ... 58, 60
Airless-Pistole ... 60
Akku-Bohrhammer ... 36
Akku-Bohrschrauber ... 36
Akku-Deltaschleifer ... 40
Akku-Exzentrerschleifer ... 40
Akku-Pendelstichsäge ... 28
Akku-Rutscher ... 38
Akku-Schlagbohrschrauber ... 40
Akku-Strahler ... 6
Akku-Tauchsäge ... 28
Akku-Winkelschleifer ... 44

B

Bausauger ... 48
Baustellenradio ... 44
Baustrahler ... 44
Betonhärte Prüfgerät ... 50
Beton Schleifer ... 18, 20
Bluetooth Fernbedienung ... 34
Bohrersortiment ... 36
BREITSTRAHLDÜSE ... 4

C

CM-Messgerät ... 4

D

Dekorpistole ... 54
Deltaschleifer ... 38
Diamant-Eckenschleifstift ... 50
Diamantfräuscheibe ... 50
Diamantschleifer ... 42
Diamantschleifteller ... 18
Diamanttrennscheibe ... 44
Diamant-Trennsystem ... 44
Drehgestell ... 14
Druckluftschlauch ... 54, 56
Drucksprühgerät ... 56
DUSTCONTROL ... 48

E

Einwegbecher ... 54
Elektroheizer ... 10
Elektronik-Wasserwaage ... 2
Entfernungsmesser ... 2
Exzentrerschleifer ... 38, 40

F

FALCH ... 64
Farbrollen-Wascher ... 66
FEIN ... 16
Fein-Multimaster ... 16
FEIN Zubehör ... 16
FESTOOL ... 28-47
Festool-Freihand-Trennsystem ... 44
Festool-Kappsäge ... 28
Festool-Langhalsschleifer Planex ... 30, 32
Festool-Pendelstichsäge ... 28
Festool SYS-Powerhub ... 8
Feuchtemessgerät ... 4
FLEX ... 18-27
Flex-Akku-Geräte ... 24
Flex-Akku-Säbelsäge ... 20
Flex-Beton-Giraffe ... 18
Flex-Deltaschleifer ... 22
Flex-Exzentrerschleifer ... 22
Flex-Flunder ... 22

Flex-Giraffe ... 18
Flex-Giraffen-Mobil ... 18
Flex-Kombi-Bohrhammer ... 20
Flex-Polierer ... 22
Flex-Rührwerk ... 22
Flex-Schleifpapier ... 18
Flex-Sicherheitssauger ... 26
Flex-Wand- und Deckenschleifer ... 18
Flex-Winkelschleifer ... 22

G

Gas-Heizsparautomat ... 10
Giraffe ... 18
Giraffenmobil ... 18
Giraffen-Schleifscheiben ... 18
Glas-Filtermatte ... 62

H

Halogenersatzlampen ... 6
Halogenstrahler ... 6
Handsäge ... 14
Hartschaum-Schneidegerät ... 12, 14
Heissluftgebläse ... 4
Heizgeräte ... 10
Hochdruckreiniger ... 64
Hochdruckschlauch ... 64
Holz- und Baufeuchtemessgerät ... 2

I

Infrarot-Temperaturmessgerät ... 2

K

Kabeltrommeln ... 8
Kalkspritze ... 56
Kappsäge ... 28
Kesselpistole ... 56
Kompressor ... 54, 56

L

Lackiertrockenwagen ... 62
Langhalsschleifer ... 30, 32
LASERLINER ... 2
LED-Leuchten ... 6
LED-Strahler ... 6
Leistensäge ... 28
Luftentfeuchter ... 4
Luftreinigungsgerät AirCube ... 48

M

Materialfeuchtemessgerät ... 2
Mineralfaserschneidgerät ... 14
Multifräse Rapid ... 50

N

Nassfilm-Schichtdickenmesser ... 4
Niederdruckspritzgerät ... 52
Nylonschleifbürste ... 22

P

Papierfallfilter ... 62
Personenschutz Zwischenschalter ... 8
Planex ... 30
Polierer ... 22, 40
PROTIMETER Messgeräte ... 2

R

Reinigungsanlage ... 66
Remko-Heizsparautomaten ... 10
Retecflex ... 20
Ringrührer ... 46

Rohrreinigungsschlauch ... 64
ROKAMAT-Schleifgerät ... 14
Rollerwascheinrichtung ... 66
Rotationsschleifer ... 40
Rotex ... 40
Rucksackstaubsauger ... 14
Rührstab ... 46
Rührwerk ... 46
Rutscher ... 38

S

Säbelsäge ... 20
Sackauspresstisch ... 60
SANIERMEISTER ... 50
Sanierungsfräse ... 20, 42
Sanierungsschleifer ... 18, 20
SATA ... 54, 56
Saug- und Druckpumpe ... 56
Schichtdickenmessgerät ... 4
Schlauchaufroller automatisch ... 56
Schlauchtrommel ... 56, 64
Schleifgeräte ... 14-25
Schleifgitter ... 18
Schleifgitterscheiben für Planex ... 30
Schleifscheiben ... 50-53
Schleifschuh ... 38
Schleifteller ... 30, 40
SCHNEIDER ... 54, 56
Schnellbauschrauben ... 36
Schutzanzug ... 64
Schutzhandschuhe ... 64
Schwingschleifer ... 20, 22
SPEWE-Schneidegeräte ... 12
Spritzboy ... 56
Spritzpistolen ... 52-61
Starkstromverteiler ... 8
Staubsauger ... 26, 30, 32
Staubschutz-Schwingtür ... 48
Stichsäge ... 28
Stichsägeblätter ... 28, 44
Streiflicht ... 44
Styroporschneider ... 14

T

Tauchsäge ... 28
Teleskopstativ ... 6
Tischwaage ... 4
Trennscheibe ... 44
Trichterspritzpistole ... 56
Trockenbauschrauber ... 36
Twister ... 64

V

Ventilator ... 10
Verlängerungskabeln ... 8
V-Meko ... 56
Vorabscheider ... 34, 48
VWS-WERKZEUGE ... 12-15

W

WAGNER ... 58-61
Waschrohr ... 66
Wasserfilter ... 64
Wasserwaage elektronisch ... 2
Winkelschleifer ... 22
WK-Schleifscheibe ... 14

Z

Zirkularbürste ... 22
Zubehör Festool-Absauggeräte ... 34

BESTELLUNG

Absender / Firmenstempel

Datum: _____

Zuständig: Frau/Herr _____

Tel. für eventuelle Rückfragen: _____

Unterschrift _____

Bestellformular an der strichlierten Linie heraus schneiden - einfach kopieren, Bestellung eintragen, absenden, ...

Bestell-Nr.	Bezeichnung	Stück	Preis/Stück	Gesamt

Bitte vergessen Sie nicht, Ihren Absender einzutragen, bevor Sie Ihre Bestellung an uns senden.

Gesamtsumme: _____

Unterschrift:



BESTELLUNG AN:

EMAIL: office@draco.at
FAX: +43/7272/70270-77

HINWEIS! 

Bestellungen sind innerhalb Österreichs **ab € 150,- versandkostenfrei!**

Absender / Firmenstempel

Datum:

Zuständig: Frau/Herr

Tel. für eventuelle Rückfragen:

Unterschrift

Bestell-Nr.	Bezeichnung	Stück	Preis/Stück	Gesamt

Bestellformular - einfach kopieren, Bestellung eintragen, absenden, ...

Bestellformular an der strichierten Linie heraus schneiden - einfach kopieren, Bestellung eintragen, absenden, ...

Bitte vergessen Sie nicht, Ihren Absender einzutragen, bevor Sie Ihre Bestellung an uns senden.

Gesamtsumme: _____

Unterschrift:



BESTELLUNG AN:

EMAIL: office@draco.at
FAX: +43/7272/70270-77

HINWEIS! 

Bestellungen sind innerhalb Österreichs **ab € 150,- versandkostenfrei!**

Allgemeine Geschäftsbedingungen

Um Missverständnissen vorzubeugen, möchten wir unsere Kunden auf unsere Verkaufs-, Liefer-, und Zahlungsbedingungen hinweisen, die mit der Auftragserteilung als vereinbart gelten. Wenn aufgrund der hier vorliegenden Lieferbedingungen ein Vertrag abgeschlossen wird, so gelten diese Lieferbedingungen auch für alle weiteren Abschlüsse. Nimmt unser Kunde diese Bedingungen widerspruchsfrei entgegen, so bedeutet dies, dass er sie ausdrücklich anerkennt. Die Geltung von AGB der Vertragspartner ist ausgeschlossen! Abweichungen von unseren Bedingungen, sowie Sondervereinbarungen bedürfen zu Ihrer Wirksamkeit unserer ausdrücklichen schriftlichen Bestätigung.

Unsere aktuell gültigen allgemeinen Geschäftsbedingungen sind immer auf unserer Website www.draco.at einzusehen. Unsere Lieferungen erfolgen zu den nachstehenden Bedingungen.

- 1. Der Mindestbestellwert beträgt € 50,-.** Darunter wird eine Bearbeitungspauschale von € 5,- verrechnet. Aufträge innerhalb Österreichs erfolgen ab einem **Netto-Fakturenwert von € 150,- frei Haus** an eine Lieferadresse, darunter werden Versandkosten in Rechnung gestellt. **Auslandsaufträge erfolgen ab Werk.** Die Ware lagert und reist auf Gefahr des Käufers, auch wenn frachtfrei verkauft worden ist. Für gesetzliche Gebühren und Abgaben (z.B. ARA und RP) behalten wir uns eine gesonderte Berechnung vor. Die an unsere österreichischen Kunden gelieferten Verpackungen sind über die ARA-Lizenznummer 5145 entpflichtet. Für Kunden im Ausland übernehmen wir keine Entpflichtung der Verpackungen.

Die Lieferung erfolgt per Post, DPD oder mit einem Speditionsunternehmen unserer Wahl. Mehrkosten für Eilgut- und Express-Lieferungen, sowie Aviso-Kosten gehen zu Lasten des Empfängers.

Durch rohstoffbedingte Marktpreisänderungen sind kurzfristige Preisanpassungen jederzeit möglich! Alle Preise sind in € und exklusive der gesetzlichen Mehrwertsteuer angegeben.

- 2. Eigentumsvorbehalt:**

An den von uns gelieferten Waren behalten wir uns das Eigentumsrecht bis zur vollständigen Bezahlung der gesamten Forderung einschließlich Zinsen und Nebenkosten vor. Wenn über das Vermögen des Käufers Konkurs, gerichtlicher oder außergerichtlicher Ausgleich beantragt wird oder eine schlechte Vermögenslage eingetreten oder uns bekannt geworden ist, verpflichtet sich der Käufer zur Herausgabe der von uns gelieferten Ware. Die Herausgabe der Ware kann ferner beansprucht werden, wenn der Käufer in Zahlungsverzug kommt oder sonst den geschlossenen Vereinbarungen zuwidergehandelt hat. Bis zur vollständigen Bezahlung haftet der Käufer für alle von uns gelieferten Waren, auch bei Brand, Diebstahl oder anderen Schäden.

- 3. Bestellte Ware kann nicht zurückgenommen werden.** Beanstandungen, soweit es sich nicht um versteckte Mängel handelt, können nur innerhalb von 8 Tagen nach Warenerhalt berücksichtigt werden. Ersatz wird nur bei Retournierung der beanstandeten Ware geleistet. Geringfügige Abweichungen des Liefergegenstandes (Maße, Gewicht, Farben,...) begründen keinen Gewährleistungsanspruch. Falsch gelieferte Ware oder sonstige Rücksendungen dürfen nur nach Rücksprache mit uns zurückgesandt werden. Kosten, welche durch eine unbegründete Beanstandung, sowie unfreie Rücksendung entstehen, trägt der Käufer. Liegt kein Lieferantenfehler vor, schreiben wir den Warenwert, abzüglich 15% Manipulationsgebühr für die Retourenabwicklung, gut. Sonderbestellungen können nicht retourniert werden. Angaben über die Lieferzeiten sind annähernd und unverbindlich. Bei verspäteter Lieferung besteht kein Recht auf Kostenersatz.

Eventuell entstandene Transportschäden sind sofort bei Warenübernahme dem Frachtführer zu melden und schriftlich von diesem bestätigen zu lassen. (Bitte Unterschrift und KFZ-Kennzeichen vermerken lassen!)

- 4. Bei Klebändern und sonstigen Selbstklebeprodukten** können keine Schadenersatz- und Gewährleistungsansprüche anerkannt werden. Eine Haftung für Folgeschäden ist ausgeschlossen. Bitte machen Sie bei schwer einzuschätzenden Untergründen eine Testklebung.
- 5. Für Inlandskunden ist die Zahlung 7 Tage nach dem Ausstellungsdatum der Rechnung fällig.** Lieferungen ins Ausland erfolgen ausschließlich gegen Vorauskasse. Unbegründete Kassaskonti oder sonstige Abzüge werden nicht anerkannt und wie offene Rechnungen behandelt. Bei Überschreitung des Zahlungszieles verpflichtet sich der Auftraggeber, neben bankmäßigen Verzugszinsen von mindestens 1 % p.M., die Kosten eines Inkasso-Büros zu bezahlen, und ist damit einverstanden, dass bei Zahlungsverzug Zinsen bis zum Klagtag kapitalisiert und Inkassospesen dem Kapital hinzugerechnet werden.
- 6. Erfüllungsort ist der Sitz der draco Handels GmbH,** Gerichtsstand ist für beide Teile Wels. Anwendbar ist österreichisches Recht.
- 7. Höhere Gewalt:**
Wir haben für die Nicht- oder Schlechterfüllung unserer Vertragspflichten, auch wenn wir uns Erfüllungsgehilfen bedienen, nicht einzustehen und kommen allfälligen Pönalen und Leistungsfristen nicht zur Anwendung, wenn die Nicht- und Schlechterfüllung auf einen außerhalb unseres Einflussbereiches liegenden Hinderungsgrund beruht und von uns nicht erwartet oder zugemutet werden kann, den Hinderungsgrund bei Vertragsabschluss voraussehen oder den Hinderungsgrund oder seine Folgen zu vermeiden oder zu überwinden. Der Hinderungsgrund gilt als eingetreten, wenn der Hinderungsgrund unmittelbar, insbesondere durch Betriebsschließungen (bundesweit oder regional), Quarantänemaßnahmen, etc. oder mittelbar, insbesondere die Vertragserfüllung durch uns vereitelt oder unmöglich macht. Als Hinderungsgrund, die uns von der Haftung befreit, gelten insbesondere Arbeitskämpfe/Streiks, Unruhen/Aufstände, Kriege, Terroranschläge, Boykottmaßnahmen, Naturkatastrophen (auch bedingt durch Erderwärmung wie Stürme, Erdbeben, Hochwasser, etc.), Pandemien, Epidemien, behördliche Maßnahmen, Beschlagnahme von Sachgütern, und sonstige unvorhersehbare, unabwendbare und schwerwiegende, nicht in unserer Sphäre liegende Hinderungsgründe, wie Ressourcen-, Material- und Lieferknappheiten, etc., die uns für die Dauer der Störung und im Umfang ihrer Wirkung von unserer Leistungspflicht befreit. Wir werden unsere Kunden im Rahmen des Zumutbaren unverzüglich über den Eintritt eines Hinderungsgrundes durch Bekanntgabe auf unserer Website in Kenntnis setzen.
- 8. Unsere detaillierten Datenschutzbestimmungen** sind online jederzeit einsehbar. Kundendaten werden zur Auftragserfüllung verarbeitet und gespeichert. Dies beinhaltet auch die Weitergabe der dafür notwendigen Daten an Zustelldienste und gegebenenfalls an Produkthersteller zur Garantieranmeldung und -abwicklung.
- 9. Druck- und Satzfehler vorbehalten,** Katalogbilder müssen nicht mit der gelieferten Ware übereinstimmen. Technische und optische Änderungen der aufgelisteten Produkte vorbehalten.
- 10. Abschließend:**
Wir sind bestrebt, unsere Kunden nach bestem Wissen und Gewissen zufriedenzustellen. Doch wo Menschen arbeiten, können auch Fehler gemacht werden. In solchen Fällen werden wir uns bemühen, rasch wieder Ordnung herzustellen und bitten unsere Kunden um Nachsicht.